

# KODAK Portable Wireless Speaker

IPX7 Water Resistant with True Wireless Technology PWS-2257



## User Manual

Please read this manual carefully before operating the speaker  
Please keep this manual with you for further reference.



# INTRODUCTION

**Thank you for choosing this product as your source for entertainment!**

You can use this item with tablets, laptops and many types of smartphones to stream music and enjoy hands-free calling. In order to get the best results, please read this manual before using the product.

## IMPORTANT SAFETY INSTRUCTIONS

1. Read all warnings.
2. Follow all instructions.
3. Do not drop, disassemble, deform, modify or insert any objects into this product.
4. Do not attempt to repair, modify or disassemble the product yourself.
5. For the first use, fully charge the product.
6. Please charge the battery once a month if speaker is not used for long time.
7. This product does not contain any user-serviceable components and tampering with it may void the warranty.
8. Do not clean the product with alcohol, ammonia-based cleaners or abrasive cleaners.
9. Do not place this product in contact with any sharp objects as this may cause scratches and operating damage.
10. Do not attempt to replace the product battery, it is built-in and is not user changeable.
11. Observe all signs and displays that require an electrical device or RF radio product to be switched off in designated areas.
12. Dispose of the product and the product's battery in accordance with local laws and regulations.
13. Avoid using in damp or corrosive environment.

# WHAT'S INSIDE

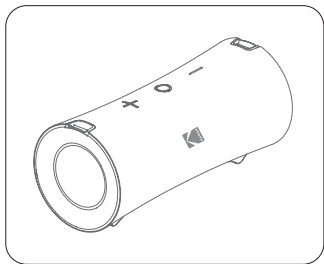

A

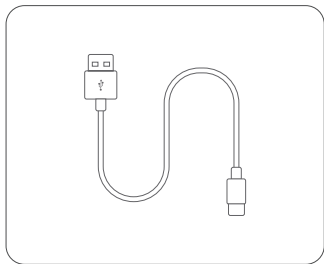

B

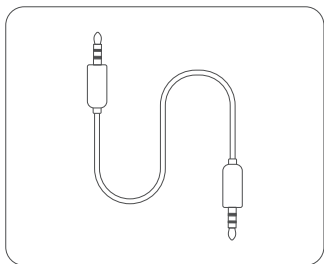

C

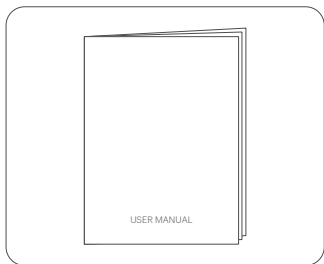

D

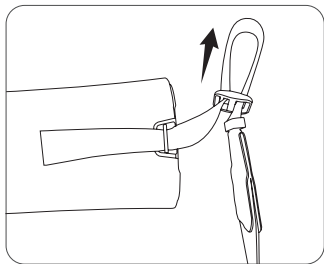





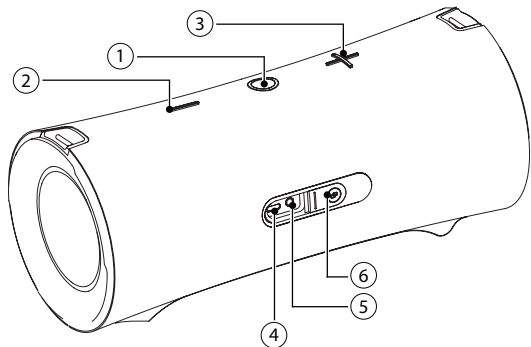

D

- A. BLUETOOTH speaker
- B. Charging cable
- C. 3.5mm AUX cable
- D. Shoulder strap
- E. User manual

# PRODUCT OVERVIEW



- ①  Long press for 3 second to power On/Off.  
Short press once to Play/Pause; Mute/Unmute; answer an incoming call/End a call.  
Short press twice to reject an incoming call.
- ②  Short press once to turn the volume down.  
Long press for 2 seconds to move to previous song.
- ③  Short press once to turn the volume up. Long press for 2 seconds to move to next song.
- ④  Type-C charging port.
- ⑤  3.5mm AUX audio input.
- ⑥  TWS indicator: White Light will stay on when pairing is successful.

# OPERATION

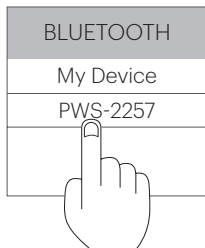

Power/Multi-Function Button

Volume -

Volume +

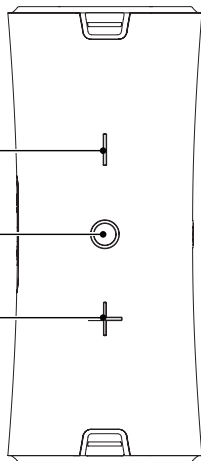

## 1. Power On/Off

Long press "○" button for 3 seconds to power on, long press for 3 seconds to power off.

Short press to Play/Pause.

When receiving call, short press "○" to answer call.



Double press to reject the call.

During a call short press "○" to hang up.

## 2. BLUETOOTH Connection

When the speaker is powered on it will enter BLUETOOTH pairing mode and blue indicator light will flash. Select "PWS-2257" on your BLUETOOTH device and connect. Upon successful connection, indicator light will stop flashing and stay on; speaker will start to play music from your play list. Long press "○" button to disconnect BLUETOOTH connection.

### 3. TWS Connection

- Power on two "PWS-2257" speakers. Both speakers will enter in BLUE TOOTH mode.
- Short press "  " button simultaneously on both speaker to enter TWS pairing mode, the two speakers will connect automatically and you will hear a voice prompt once TWS connection is successful. The white TWS indicator light will stay on.
- Under TWS connection choose "PWS-2257" from your device list to make BLUETOOTH pairing with the master speaker. Upon successful connection you will hear a voice prompt and music will be played on both the speakers simultaneously.
- To disconnect TWS pairing short press "  " button on either speaker and white TWS indicator light will turn off.

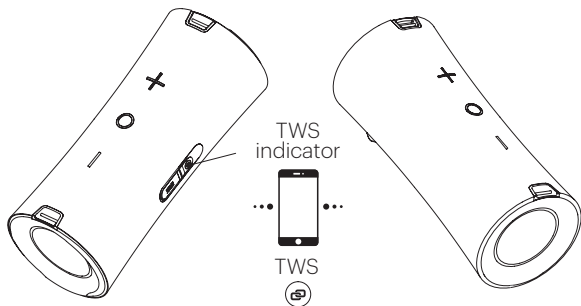

**Note:** Please make TWS connection before pairing the speaker to a BLUETOOTH device.

### 4. Volume Control

Short press " + " to increase volume; long press for 2 second to play next song. When it reaches the maximum volume, you will hear a voice prompt. Short press " - " to decrease volume; long press for 2 seconds to play previous song.

## 5. Hands-free Calling

When your smartphone is paired to the speaker and you receive incoming call, short press “○” button once to answer the call, double press to reject the call. During the call, short press to hang up.

## 6. AUX Input

Connect the speaker with your Smartphone/MP3 player/PC/Laptop with 3.5mm jack audio cable. The green indicator will turn on and you can play music via wired connection.

**Note: In AUX mode, the stereo sound will not be played.**

## 7. Charging

Only use safety approved adapters with 5V/1.8A or above.

1. Please charge the speaker when hearing the low battery prompt voice.
2. While the speaker is charging the red indicator light turns on and it will turn off when speaker is fully charged.

## 8. Energy Saving

Under below situations, the speaker will automatically power off to save battery power:

- In BLUETOOTH mode, without any connection with any device for 10 minutes. Long press “○” for 2-3 seconds to power on again.



## LED INDICATION

|                  |   |
|------------------|---|
| Power On Status  | Blue indicator light will power on and enter in BLUETOOTH mode automatically, it will flash rapidly indicating that the device is ready to pair.                                |
| Status           | When connected to 3.5mm AUX cable, green indicator light will turn on.  |
| BLUETOOTH Status | Indicator light keeps blue when BLUETOOTH is connected.   |
|                  | Blue indicator keeps flashing if your BLUETOOTH device is out of range or disconnected, indicating the speaker is in searching status.  |
| TWS              | When TWS pairing is successful there will be a prompt tone and the blue indicator light on the master speaker will flash on and the sub-master indicator light will stay solid. |
| Charging Status  | Red indicator will be on while speaker is charging and will turn off when speaker is fully charged.   |
| Low Battery      | Red indicator will flash rapidly when the battery is low.   |

## SPECIFICATIONS

|                  |                             |
|------------------|-----------------------------|
| Wireless Version | 5.0                         |
| Format Supports  | A2DP/HFP/HSP/AVRCP          |
| Battery Capacity | 7.4V/3600mAh                |
| Charging Current | 5V/1.8A                     |
| Playtime         | 12~14 hours (50% Volume)    |
| Charging Time    | 5~6 hours                   |
| Speaker Unit     | 40 Watts (20W x 2) 4Ω (RMS) |
| Freq. Response   | 150~16KHz                   |
| S/N Ratio:       | 75dB                        |
| Product Size     | 280 x 118 x 120mm           |
| Product Weight   | 1730g±10                    |

# INTRODUCCIÓN

**Gracias por elegir este producto como su fuente de entretenimiento!**

Puede usar este artículo con tablets, laptops y muchos tipos de smartphones para transmitir música y disfrutar de llamadas manos libres. Lea este manual antes de usar el dispositivo para obtener los mejores resultados.

## INFORMACIÓN DE SEGURIDAD IMPORTANTE

1. Lea todas las advertencias.
2. Siga todas las instrucciones.
3. No deje caer, ni desensamble, modifique o inserte ningún objeto en este producto.
4. No intente reparar, modificar, desensamblar el producto usted mismo.
5. Cargue la batería completamente antes de usar.
6. Por favor cargar la batería una vez al mes si no la está utilizando.
7. Este producto no contiene ningún componente que pueda reparar el usuario y su modificación puede anular la garantía.
8. No limpie el producto con alcohol, limpiadores con amoníaco y limpiadores abrasivos.
9. No coloque este producto en contacto con objetos filosos, ya que esto podría causar rasguños y daños operativos.
10. No intente reemplazar la batería del producto, está integrada y no la puede cambiar el usuario.
11. Observe todas las señales y figuras que requieran apagar un dispositivo eléctrico o producto de radio RF en ciertas áreas designadas.
12. Deseche el producto y su batería en conformidad con las leyes y regulaciones locales.
13. Evite usar en ambientes húmedos o corrosivos.

# CONTENIDO DE LA CAJA

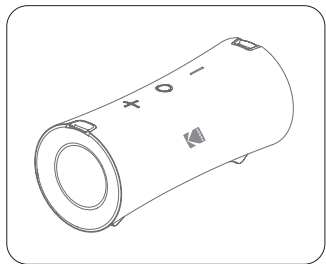

A

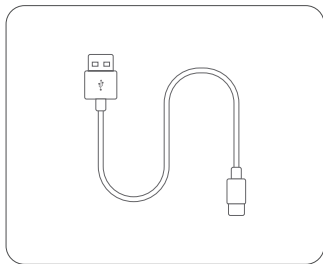

B

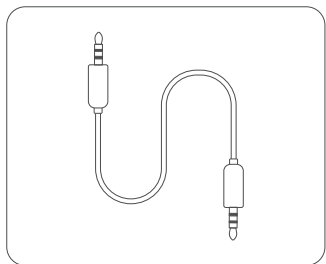

C

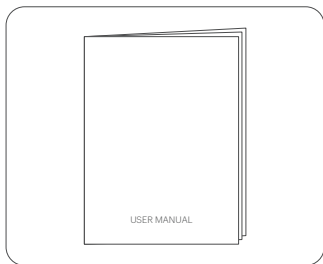

D

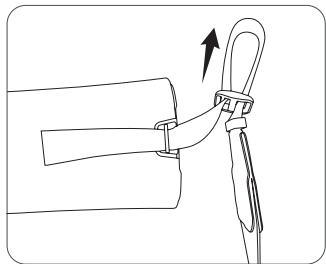



E

- A. Altavoz BLUETOOTH
- B. Cable de carga
- C. Cable AUX de 3.5 mm
- D. Correa para el hombro
- E. Manual del usuario

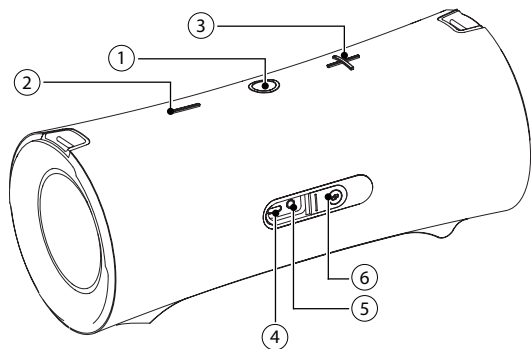
## CONTENIDO DE LA CAJA



- ① ○ Presione largo por 3 segundos para encender o apagar. Presione corto una vez para reproducir/pausar; silenciar/reactivar el sonido; contestar una llamada entrante/finalizar una llamada. Presione corto dos veces para rechazar una llamada entrante.
- ② — Presione corto una vez para bajar el volumen. Presione largo por 2 segundos para pasar a la canción anterior.
- ③ + Short press once to turn the volume up. Long press for 2 seconds to move to next song.
- ④  Puerto de carga Type-C.
- ⑤  Entrada de audio AUX de 3.5 mm.
- ⑥  Indicador TWS: La luz blanca permanecerá encendida cuando el emparejamiento tiene éxito.WW

# DESCRIPCIÓN GENERAL DEL PRODUCTO

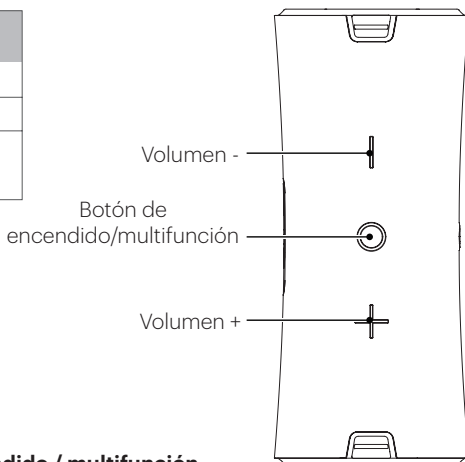

## 1. Botón de encendido / multifunción

Presione largo el botón "○" por 3 segundos para encender, presione largo por 3 segundos nuevamente para apagar.

Presione corto para Reproducir/Pausar.

Cuando reciba una llamada, presione corto "○" para responder la llamada.

Presione doble para rechazar la llamada.

Durante una llamada, presione corto "○" para colgar.

## 2. Conexión por BLUETOOTH

Cuando se enciende el altavoz, este entra en modo de emparejamiento BLUETOOTH y la luz azul indicadora comienza a parpadear. Seleccione "PWS-2257" en su dispositivo BLUETOOTH y conéctese. Luego de una conexión exitosa, la luz indicadora dejará de parpadear y permanecerá encendida. El altavoz comenzará a reproducir la música de la lista de reproducción. Mantenga presionado el botón "○" para desconectar la conexión BLUETOOTH.

### 3. Conexión TWS

- Encienda dos altavoces "PWS-2257"; los altavoces entrarán en modo BLUETOOTH.
- Presione corto el botón "🔊" simultáneamente en ambos altavoces para ingresar al modo de emparejamiento TWS; los dos altavoces se conectarán automáticamente y escuchará una instrucción de voz una vez que la conexión TWS sea exitosa. La luz indicadora TWS blanca se mantendrá encendida.
- En la conexión TWS, escoja "PWS-2257" en su lista de dispositivos para emparejar el BLUETOOTH con el altavoz principal. Cuando la conexión se establezca satisfactoriamente, escuchará una instrucción de voz y se reproducirá música en ambos altavoces simultáneamente.
- Para desconectar el emparejamiento TWS presione corto el botón "🔊" en cualquiera de los altavoces y la luz indicadora TWS blanca se apagará.

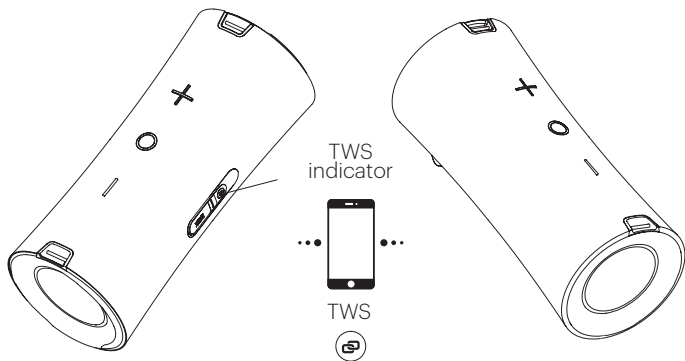

**Nota:** Establezca la conexión TWS antes de emparejar el altavoz con un dispositivo BLUETOOTH.

## 4. Control de volumen

Presionar “ + ” para aumentar el volumen; presionar y mantener presionado durante 2 segundos para reproducir la canción siguiente. Cuando el volumen llegue al máximo, escuchará una señal de voz. Presione corto “ - ” para bajar el volumen; presione largo por 2 segundos para reproducir la canción anterior.

## 5. Llamada manos libres

Cuando su smartphone esté emparejado con el altavoz y usted reciba una llamada entrante, presione corto el botón “ ○ ” una vez para contestar la llamada y presione doble para rechazar la llamada. Durante la llamada, presione corto para colgar.

## 6. Entrada auxiliar (AUX)

Conecte el altavoz con su smartphone/reproductor de MP3/PC/laptop con un cable de audio con toma de 3.5 mm. El indicador verde se encenderá y podrá reproducir música a través de una conexión alámbrica.

**Nota: En modo AUX, no se reproducirá el sonido estéreo.**

## 7. Carga

Solo use adaptadores cuya seguridad haya sido aprobada, de 5V/1.8A o superior.

1. Cargue el altavoz cuando escuche la voz que le indica que la carga de la batería está baja.
2. Mientras el altavoz se está cargando, la luz indicadora roja se enciende y se apaga cuando el altavoz esté completamente cargado.

## 8. Ahorro de energía

El altavoz se apagará automáticamente para ahorrar carga de la batería cuando no haya ningún dispositivo conectado durante 10 minutos. Mantenga presionado el botón “ ○ ” durante 2 - 3 segundos para volver a encenderlo.

## LED INDICATION

|                                    |  |
|------------------------------------|--|
| Power On<br>Estado de<br>encendido | La luz indicadora azul se encenderá y el dispositivo entrará automáticamente en el modo de BLUETOOTH. La luz parpadeará rápidamente para indicar que el dispositivo está listo para el emparejamiento. |
| Modo AUX IN                        | Cuando esté conectado con un cable AUXiliar de 3.5 mm, la luz verde indicadora se encenderá.   |
| BLUETOOTH<br>Status                | La luz indicadora se mantiene azul cuando el BLUETOOTH esta conectado.   |
|                                    | El indicador azul se mantiene parpadeando si sus dispositivos BLUETOOTH están fuera de alcance o desconectados, lo que indica que el altavoz estará en estado de búsqueda.                             |
| TWS                                | Cuando se empareje con éxito el TWS, sonará un tono y la luz azul indicadora del altavoz principal parpadeará y la luz del altavoz secundario se mantendrá fija.                                       |
| Estatus de la<br>carga             | El indicador rojo estará encendido cuando el altavoz se esté cargando y se apagará cuando el altavoz esté completamente cargado.   |
| Baja carga de la<br>batería        | La luz indicadora roja parpadeará rápidamente cuando la batería está baja.   |

## SPECIFICATIONS

|                          |                             |
|--------------------------|-----------------------------|
| Versión inalámbrica      | 5.0                         |
| Formatos que se admiten  | A2DP/HFP/HSP/AVRCP          |
| Capacidad de la batería  | 7.4V/3600mAh                |
| Corriente de carga       | 5V/1.8A                     |
| Tiempo de reproducción   | 12-14 hours (50% Volume)    |
| Tiempo de carga          | 5-6 hours                   |
| Unidad del altavoz       | 40 Watts (20W x 2) 4Ω (RMS) |
| Respuesta de frecuencia  | 150-16KHz                   |
| Relación S/N:            | 75dB                        |
| Dimensiones del producto | 280 x 118 x 120mm           |
| Peso del producto        | 1730g±10                    |



# EINLEITUNG

**Vielen Dank, dass Sie sich für dieses Produkt als Unterhaltungsquelle entschieden haben!**

Sie können diesen Artikel mit Tablets, Laptops und vielen Arten von Smartphones verwenden, um Musik zu streamen und freihändig zu telefonieren. Um die besten Ergebnisse zu erzielen, lesen Sie bitte vor der Verwendung des Produkts diese Bedienungsanleitung.

## WICHTIGE SICHERHEITSHINWEISE

1. Lesen Sie alle Warnhinweise.
2. Folgen Sie allen Anweisungen.
3. Dieses Produkt nicht fallen lassen, zerlegen, verformen, modifizieren und keine Gegenstände einführen.
4. Versuchen Sie nicht, das Produkt selbst zu reparieren, zu modifizieren oder zu zerlegen.
5. Laden Sie das Produkt vor der ersten Verwendung vollständig auf.
6. Bitte laden Sie den Akku einmal im Monat auf, wenn der Lautsprecher längere Zeit nicht verwendet wird.
7. Dieses Produkt enthält keine Teile, die vom Benutzer gewartet werden können, und unbefugtes Vornehmen von Änderungen kann zum Erlöschen der Garantie führen.
8. Reinigen Sie das Produkt nicht mit Alkohol, Reinigungsmitteln auf Ammoniakbasis oder Scheuermitteln.
9. Schützen Sie das Gerät vor dem Kontakt mit scharfen Gegenständen, da dies zu Kratzern und Geräteschäden führen kann.
10. Versuchen Sie nicht, den Akku im Produkt zu ersetzen; er ist fest verbaut und kann nicht vom Benutzer ausgewechselt werden.
11. Beachten Sie alle Schilder und Anzeigen, die darauf hinweisen, dass ein elektrisches Gerät oder ein HF-Funkprodukt in bestimmten Bereichen ausgeschaltet werden muss.
12. Entsorgen Sie das Produkt und den Akku gemäß den örtlichen Gesetzen und Vorschriften.
13. Vermeiden Sie die Verwendung in feuchter oder korrosiver Umgebung.

# LIEFERUMFANG

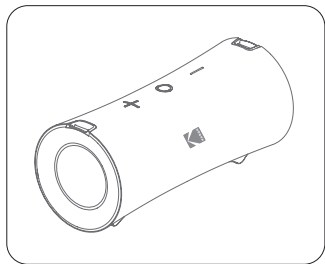

A

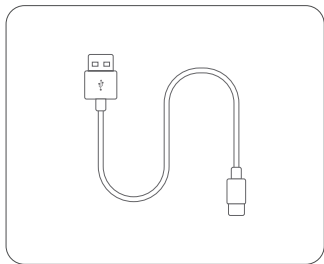

B

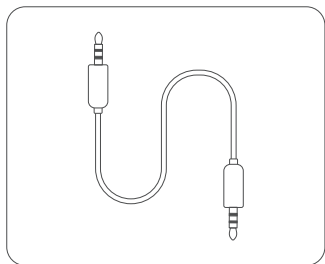

C

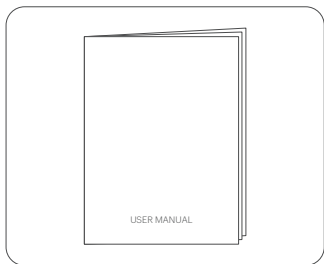

D

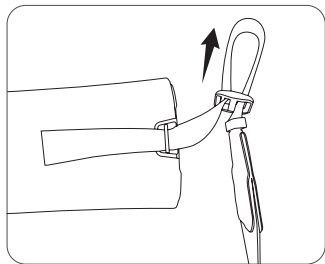





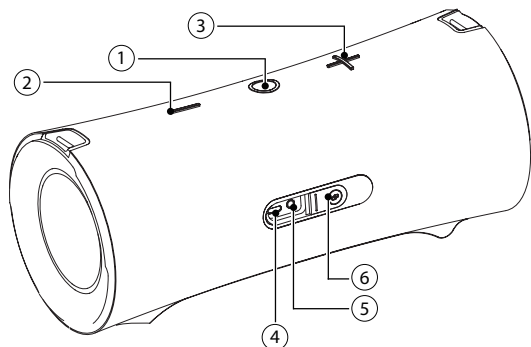

D

- A. BLUETOOTH-Lautsprecher
- B. Ladekabel
- C. 3,5 mm AUX-Kabel
- D. Schultergurt
- E. Bedienungsanleitung

# PRODUKTÜBERSICHT



- ①  Zum Ein-/Ausschalten des Geräts 3 Sekunden lang gedrückt halten.  
Einmal kurz drücken, um die Wiedergabe zu starten/zu unterbrechen, Stummschaltung zu aktivieren/aufzuheben, Anruf anzunehmen/zu beenden.  
Zweimal kurz drücken, um einen Anruf abzulehnen.
- ②  Einmal kurz drücken, um die Lautstärke zu verringern.  
2 Sekunden lang gedrückt halten, um zum vorherigen Song zu gehen.
- ③  Einmal kurz drücken, um die Lautstärke zu erhöhen. 2 Sekunden lang gedrückt halten, um zum nächsten Song zu gehen.
- ④  Typ-C-Ladeanschluss.
- ⑤  3,5 mm AUX-Audioeingang.
- ⑥  TWS-Anzeige: Das weiße Licht leuchtet kontinuierlich, wenn die Verbindung erfolgreich hergestellt wurde.W

# BETRIEB

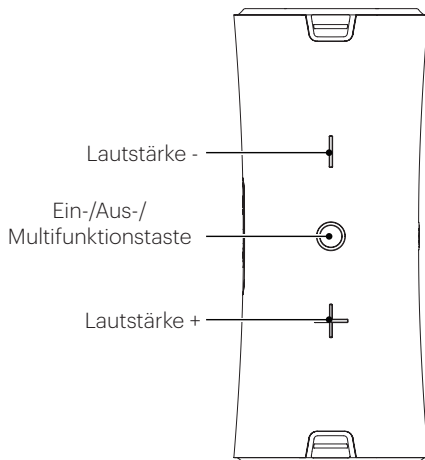
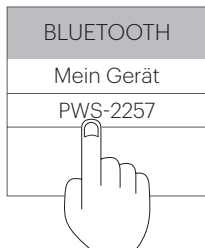

## 1. Ein-/Ausschalten

Zum Einschalten die Taste „○“ 3 Sekunden lang drücken, zum Ausschalten 3 Sekunden lang drücken.

Einmal kurz drücken für Wiedergabe/Pause.

Bei eingehendem Anruf kurz „○“ drücken, um den Anruf anzunehmen.



Doppelt drücken, um den Anruf abzulehnen.

Während eines Gesprächs kurz „○“ drücken, um Gespräch zu beenden.

## 2. BLUETOOTH-Verbindung

Wenn der Lautsprecher eingeschaltet wird, schaltet er in den BLUETOOTH-Verbindungsmodus und die blaue Anzeigeleuchte blinkt. Wählen Sie „PWS-2257“ auf Ihrem BLUETOOTH-Gerät und verbinden Sie die Geräte. Wenn die Verbindung hergestellt ist, hört die Anzeigeleuchte auf zu blinken und leuchtet durchgehend. Der Lautsprecher beginnt mit der Wiedergabe der Musik aus Ihrer Wiedergabeliste. Halten Sie die Taste „○“ gedrückt, um die BLUETOOTH-Verbindung zu trennen.

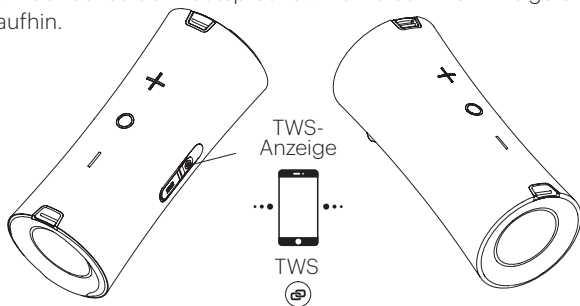

### 3. TWS-Verbindung

- Schalten Sie zwei „PWS-2257“-Lautsprecher ein. Beide Lautsprecher schalten in den BLUETOOTH-Modus.
- Drücken Sie an beiden Lautsprechern gleichzeitig kurz die Taste „“, um in den TWS-Verbindungsmodus zu gehen; beide Lautsprecher verbinden sich automatisch und Sie hören eine Sprachansage, sobald die TWS-Verbindung hergestellt ist. Die weiße TWS-Anzeige leuchtet weiterhin.
- Wählen Sie unter TWS-Verbindung „PWS-2257“ aus Ihrer Geräteliste aus, um eine BLUETOOTH-Verbindung mit dem Hauptlautsprecher herzustellen. Nach Herstellung der Verbindung hören Sie eine Sprachansage und die Musik wird auf beiden Lautsprechern gleichzeitig wiedergegeben.
- Zum Trennen der TWS-Verbindung drücken Sie kurz die Taste „“ an einem der bei beiden Lautsprecher. Die weiße TWS-Anzeige erlischt daraufhin.



**Hinweis:** Bitte stellen Sie die TWS-Verbindung her, bevor Sie den Lautsprecher mit einem BLUETOOTH-Gerät verbinden.

### 4. Lautstärkeregelung

Drücken Sie kurz „“, um die Lautstärke zu erhöhen; halten Sie die Taste 2 Sekunden lang gedrückt, um den nächsten Song abzuspielen. Wenn die maximale Lautstärke erreicht ist, hören Sie eine Sprachansage. Drücken Sie kurz „“, um die Lautstärke zu verringern; halten Sie die Taste 2 Sekunden lang gedrückt, um den vorherigen Song abzuspielen.

## 5. Freisprechfunktion

Wenn Ihr Smartphone mit dem Lautsprecher verbunden ist und Sie einen Anruf erhalten, drücken Sie einmal kurz die Taste „○“, um den Anruf anzunehmen. Drücken Sie die Taste zweimal, um den Anruf abzulehnen. Drücken Sie während des Anrufs kurz, um den Anruf zu beenden.

## 6. AUX-Eingang

Verbinden Sie den Lautsprecher über ein 3,5 mm Klinken-Audiokabel mit Ihrem Smartphone/MP3-Player/PC/Laptop. Die grüne Anzeige leuchtet auf und Sie können Musik über eine Kabelverbindung abspielen.

**Hinweis: Im AUX-Modus wird der Stereoton nicht wiedergegeben.**

## 7. Laden

Verwenden Sie nur sicherheitsgeprüfte Adapter mit 5 V/1,8 A oder höher.

1. Laden Sie den Lautsprecher auf, wenn die Sprachansage Sie informiert, dass der Ladestand niedrig ist.
2. Während der Lautsprecher geladen wird, leuchtet die rote Anzeige leuchte auf und erlischt, wenn der Lautsprecher vollständig aufgeladen ist.

## 8. Energie sparen

In den folgenden Situationen schaltet sich der Lautsprecher automatisch aus, um Akkustrom zu sparen:

- Im BLUETOOTH-Modus, wenn 10 Minuten lang kein Gerät verbunden ist. Halten Sie „O“ für 2 bis 3 Sekunden gedrückt, um das Gerät wieder einzuschalten.

## LED-ANZEIGE

|                         |  |
|-------------------------|--|
| Eingeschaltet           | Die blaue Kontrollleuchte schaltet sich ein und wechselt automatisch in den BLUETOOTH-Modus. Sie blinkt schnell, um anzuzeigen, dass das Gerät zum Verbinden bereit ist.                               |
| AUX-IN-Modus            | Wenn das Gerät an ein 3,5 mm AUX-Kabel angeschlossen ist, leuchtet die grüne Kontrollleuchte auf.  |
| BLUETOOTH Status        | Die Anzeige leuchtet durchgehend blau, wenn eine BLUETOOTH-Verbindung besteht.   |
|                         | Die blaue Anzeigeleuchte blinkt ständig, wenn sich Ihr BLUETOOTH-Gerät außerhalb der Reichweite befindet oder die Verbindung unterbrochen ist, um anzuzeigen, dass der Lautsprecher im Suchstatus ist. |
| TWS                     | Wenn die TWS-Verbindung hergestellt wurde, ertönt ein Signalton und die blaue Anzeigeleuchte am Hauptlautsprecher blinkt, während die Anzeigeleuchte am Nebelautsprecher leuchtet durchgehend.         |
| Ladestatus              | Die rote Anzeigeleuchte ist eingeschaltet, während der Lautsprecher lädt, und schaltet sich aus, wenn der Lautsprecher vollständig aufgeladen ist.   |
| Niedriger Akkuladestand | Die rote Anzeigeleuchte blinkt schnell, wenn der Akku schwach ist.   |

## TECHNISCHE DATEN

|                      |                                     |
|----------------------|-------------------------------------|
| Kabellose Version    | 5.0                                 |
| Unterstützt          | A2DP/HFP/HSP/AVRCP                  |
| Akkukapazität        | 7,4V/3600mAh                        |
| Ladestrom            | 5V/1,8A                             |
| Laufzeit             | 12-14 Stunden (50% Lautstärke)      |
| Ladezeit             | 5-6 Stunden                         |
| Lautsprecher-Einheit | 40 Watt (20 W x 2) 4 $\Omega$ (RMS) |
| Frequenz- gang       | 150-16KHz                           |
| Rauschabstand:       | 75dB                                |
| Produktgröße         | 280 x 118 x 120 mm                  |
| Produktgewicht       | 1.730 g $\pm$ 10                    |

# INTRODUCTION

## Merci d'avoir choisi ce produit pour votre divertissement !

Vous pouvez utiliser cet appareil avec une tablette, un ordinateur portable et de nombreux types de smartphones pour diffuser de la musique et passer des appels en mains libres. Pour profiter au maximum de votre appareil, veuillez lire ce mode d'emploi avant de l'utiliser.

## CONSIGNES DE SÉCURITÉ IMPORTANTES

1. Lisez tous les avertissements.
2. Respectez toutes les instructions.
3. Ne laissez pas tomber ce produit, ne le démontez pas, ne le déformez pas, ne le modifiez pas et n'y insérez aucun objet.
4. N'essayez pas de réparer, modifier ou démonter vous-même ce produit.
5. Avant la première utilisation, chargez complètement le produit.
6. Rechargez la batterie une fois par mois si l'enceinte n'est pas utilisée pendant une longue période.
7. Ce produit ne contient aucun composant pouvant être réparé par l'utilisateur et son altération pourrait annuler la garantie.
8. Ne nettoyez pas ce produit avec de l'alcool, des produits nettoyants à base d'ammoniaque ou des produits nettoyants abrasifs.
9. Ne placez pas ce produit en contact avec des objets aiguisés, car cela pourrait provoquer des rayures et des dommages affectant son fonctionnement.
10. N'essayez pas de remplacer la batterie du produit ; il s'agit d'une batterie intégrée qui ne peut pas être remplacée par l'utilisateur.
11. Respectez tous les panneaux et affichages exigeant que les appareils électriques ou les appareils de radio RF soient éteints dans les endroits désignés.
12. Jetez le produit et sa batterie conformément aux lois et réglementations locales.
13. Évitez d'utiliser le produit dans un environnement humide ou corrosif.



# CONTENU DE L'EMBALLAGE

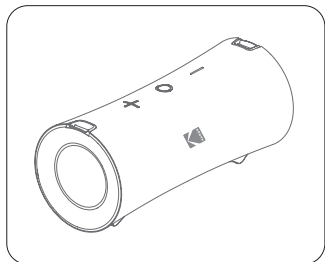

A

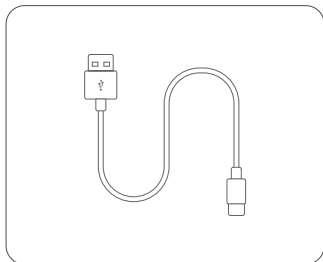

B

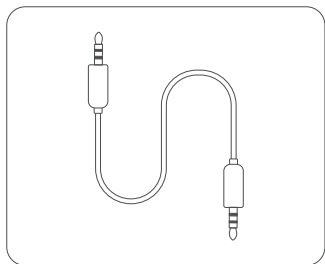

C

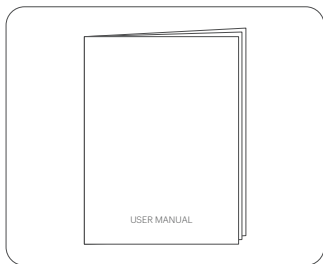

D

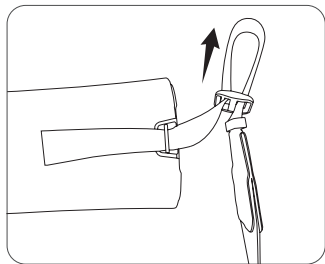



D

- A. Enceinte BLUETOOTH
- B. Câble de charge
- C. Câble AUX de 3,5 mm
- D. Bandoulière
- E. Mode d'emploi

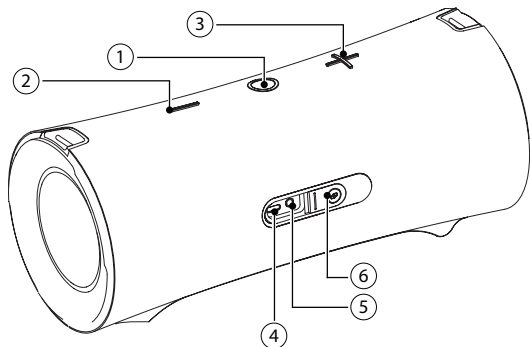
## APERÇU DU PRODUIT



- ① ○ Appuyez longuement pendant 3 secondes pour mettre en marche/éteindre l'enceinte.  
Appuyez brièvement une fois pour lire la musique/la mettre en pause ; couper le son/remettre le son ; répondre à un appel entrant/mettre fin à un appel.  
Appuyez brièvement deux fois pour rejeter un appel entrant.
- ② — Appuyez brièvement une fois pour diminuer le volume.  
Appuyez longuement pendant 2 secondes pour passer à la piste précédente.
- ③ + Appuyez brièvement une fois pour augmenter le volume. Appuyez longuement pendant 2 secondes pour passer à la piste suivante.
- ④  Port de charge Type-C.
- ⑤  Entrée audio AUX 3,5 mm.
- ⑥  Voyant TWS : Le voyant blanc reste allumé une fois la connexion établie.

# FUNCTIONNEMENT

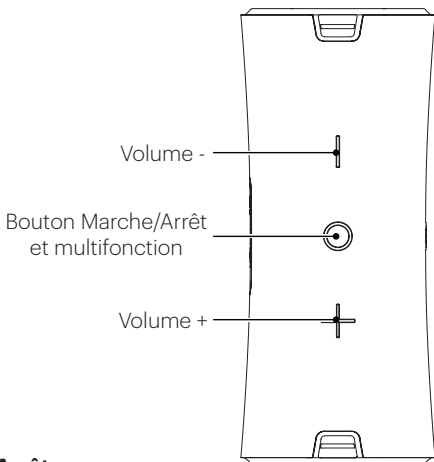
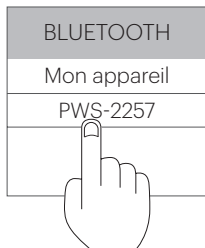

## 1. Mise en marche/Arrêt

Appuyez longuement sur le bouton «  » pendant 3 secondes pour mettre l'enceinte en marche ; appuyez longuement pendant 3 secondes pour l'éteindre.

Appuyez brièvement pour lire/mettre en pause la musique.

Lors de la réception d'un appel, appuyez brièvement sur «  » pour répondre.



Appuyez deux fois pour rejeter l'appel.

Pendant un appel, appuyez brièvement sur «  » pour raccrocher.

## 2. Connexion BLUETOOTH

Lorsque l'enceinte est mise sous tension, elle entre en mode d'appairage BLUETOOTH et le voyant bleu clignote. Sélectionnez « PWS-2257 » sur votre appareil BLUETOOTH et connectez les appareils. Une fois la connexion établie, le voyant cesse de clignoter et reste fixe ; l'enceinte se met alors à lire la musique de votre liste de lecture. Appuyez longuement sur le bouton «  » pour supprimer la connexion BLUETOOTH.

### 3. Connexion TWS

- Mettez deux enceintes « PWS-2257 » en marche. Les deux enceintes entreront alors en mode BLUETOOTH.
- Appuyez brièvement sur le bouton «  » sur les deux enceintes en même temps pour entrer en mode de connexion TWS. Les deux enceintes se connecteront automatiquement et une alerte vocale retentira une fois la connexion TWS établie. Le voyant blanc TWS reste alors allumé.
- Une fois la connexion TWS établie, sélectionnez « PWS-2257 » dans la liste de votre appareil pour l'appairer à l'enceinte principale via BLUETOOTH. Une fois l'appairage réussi, vous entendrez une alerte vocale et la musique sera diffusée sur les deux enceintes simultanément.
- Pour supprimer la connexion TWS, appuyez brièvement sur le bouton «  » sur l'une ou l'autre des enceintes. Le voyant blanc TWS s'éteint alors.

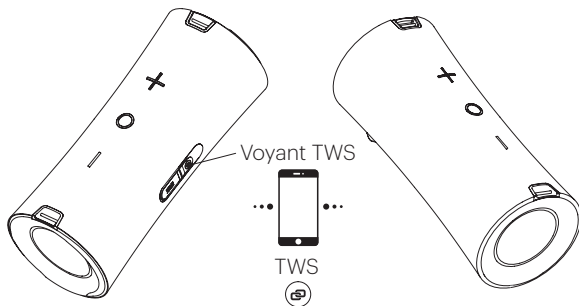

**Remarque : Établissez une connexion TWS avant d'appairer l'enceinte à un appareil BLUETOOTH.**

### 4. Réglage du volume

Appuyez brièvement sur « **+** » pour augmenter le volume ; appuyez longuement pendant 2 secondes pour lire la piste suivante. Lorsque le volume maximum est atteint, une alerte vocale retentit. Appuyez brièvement sur « **-** » pour diminuer le volume ; appuyez longuement pendant 2 secondes pour lire la piste précédente.

## 5. Appels mains libres

Lorsque votre smartphone est appairé à l'enceinte et que vous recevez un appel entrant, appuyez brièvement une fois sur le bouton «○» pour répondre à l'appel et appuyez deux fois pour le rejeter. Pendant l'appel, appuyez brièvement sur ce bouton pour raccrocher.

## 6. Entrée AUX

Connectez l'enceinte à votre smartphone/lecteur MP3/PC/ordinateur portable avec un câble audio jack de 3,5 mm. Le voyant vert s'allumera et vous pourrez écouter de la musique via une connexion filaire.

**Remarque : En mode AUX, le son stéréo n'est pas diffusé.**

## 7. Chargement

Utilisez uniquement un adaptateur de 5 V/1,8 A ou plus possédant les homologations de sécurité appropriées.

1. Chargez l'enceinte lorsque vous entendez l'alerte vocale de batterie faible.
2. Lorsque l'enceinte est en cours de chargement, le voyant rouge s'allume. Il s'éteint une fois l'enceinte complètement chargée.

## 8. Économie d'énergie

L'enceinte s'éteint automatiquement dans les cas de figure listés ci-dessous afin d'économiser l'énergie de la batterie :

- En mode BLUETOOTH, lorsqu'aucune connexion n'est établie avec un appareil au bout de 10 minutes. Appuyez longuement sur «○» pendant 2 à 3 secondes pour remettre l'enceinte en marche.

## SIGNIFICATION DES VOYANTS LED

|                    |  |
|--------------------|--|
| Mise en marche     | Le voyant bleu s'allume et l'enceinte entre automatiquement en mode BLUETOOTH. Le voyant clignote alors rapidement pour indiquer que l'appareil est prêt pour l'appairage.           |
| Mode AUX IN        | Lorsque le câble AUX de 3,5 mm est connecté à l'enceinte, le voyant vert s'allume.   |
| État BLUETOOTH     | Le voyant reste bleu lorsque l'enceinte est connectée via BLUETOOTH.   |
|                    | Le voyant bleu clignote sans cesse si votre appareil BLUETOOTH est hors de portée ou déconnecté, indiquant que l'enceinte est en train d'effectuer une recherche.                    |
| TWS                | Lorsque la connexion TWS est établie, une alerte sonore retentit et le voyant bleu clignote sur l'enceinte principale clignotera, tandis qu'il reste fixe sur l'enceinte secondaire. |
| État de chargement | Le voyant rouge est allumé lorsque l'enceinte est en cours de chargement. Il s'éteint une fois l'enceinte complètement chargée.  |
| Batterie faible    | Le voyant rouge clignote rapidement lorsque la batterie est faible.  |

## CARACTÉRISTIQUES

|                         |                                  |
|-------------------------|----------------------------------|
| Version sans fil        | 5.0.                             |
| Formats pris en charge  | A2DP/HFP/HSP/AVRCP               |
| Capacité de la batterie | 7,4V/3600mAh                     |
| Courant de charge       | 5V/1,8A                          |
| Autonomie               | 12 à 14 heures (à 50% du volume) |
| Durée de recharge       | 5 à 6 heures                     |
| Haut-parleur            | 40 watts (20 W x 2) 4 Ω (RMS)    |
| Réponse en fréquence    | 150-16KHz                        |
| Rapport Signal/Bruit :  | 75dB                             |
| Taille du produit       | 280 x 118 x 120 mm               |
| Poids du produit        | 1 730g±10                        |

# INTRODUZIONE

## Grazie per aver scelto questo prodotto come fonte di intrattenimento!

Questo prodotto può essere collegato a diversi tipi di tablet, computer e smartphone per riprodurre musica in streaming ed effettuare chiamate a mani libere. Per ottenere le migliori prestazioni, leggere questo manuale prima di usare il prodotto.

## AVVERTENZE DI SICUREZZA IMPORTANTI

1. Leggere tutte le istruzioni.
2. Rispettare tutte le istruzioni.
3. Non far cadere, disassemblare, deformare o modificare il prodotto e non inserire alcun oggetto al suo interno.
4. Non tentare di riparare, modificare o disassemblare il prodotto.
5. Prima di usare il prodotto per la prima volta, ricaricarlo completamente.
6. Quando l'altoparlante non è in uso per un lungo periodo, ricaricare la batteria una volta al mese.
7. Questo prodotto non contiene parti riparabili dall'utente. Non modificarlo per evitare l'annullamento della garanzia.
8. Non pulire il prodotto con alcol, detersivi a base di ammoniaca o utensili abrasivi.
9. Evitare il contatto del prodotto con oggetti affilati per evitare il rischio di graffi e danni.
10. Non tentare di sostituire la batteria del prodotto; è integrata e non è sostituibile dall'utente.
11. Rispettare le normative che richiedono lo spegnimento di un dispositivo elettrico o di un prodotto radio RF nelle aree designate.
12. Smaltire il prodotto e la batteria del prodotto ai sensi delle leggi e dei regolamenti locali.
13. Non usare il prodotto in ambienti umidi o corrosivi.

# CONTENUTO DELLA CONFEZIONE

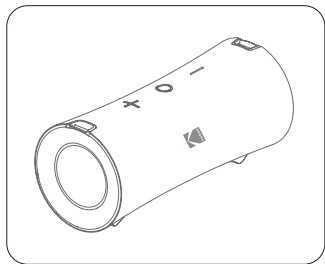

A

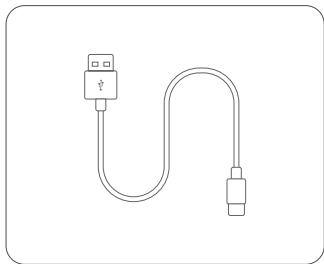

B

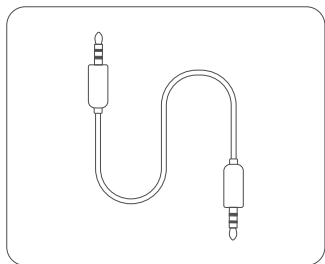

C

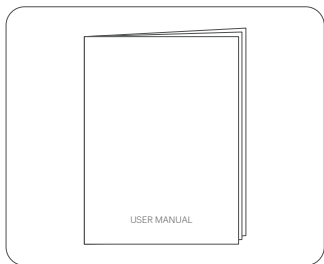

D

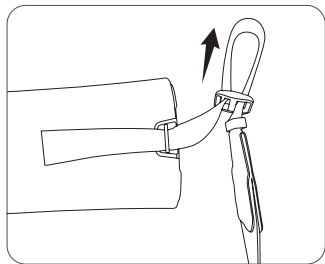





D

- A. Altoparlante BLUETOOTH
- B. Cavo di ricarica
- C. Cavo audio AUX 3,5 mm
- D. Tracolla
- E. Manuale di istruzioni

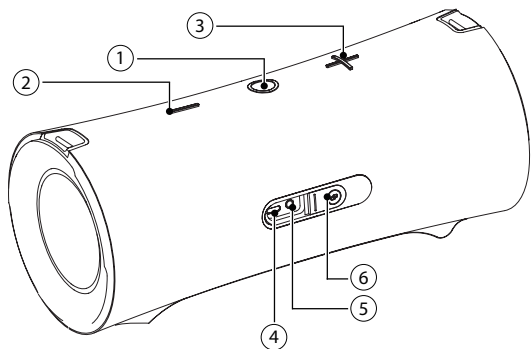

## PANORAMICA DEL PRODOTTO



- ① ○ Tenere premuto per 3 secondi per accendere o spegnere l'altoparlante.  
Premere una volta per avviare/mettere in pausa la riproduzione, disattivare/riattivare l'audio, accettare/terminare una chiamata. Premere due volte per rifiutare una chiamata in entrata.
- ② — Premere una volta per diminuire il volume.  
Tenere premuto per 2 secondi per passare alla traccia precedente.
- ③ + Premere una volta per aumentare il volume. Tenere premuto per 2 secondi per passare alla traccia successiva.
- ④  Presa di ricarica USB-C
- ⑤  Ingresso audio AUX 3,5 mm
- ⑥  Indicatore TWS: rimane acceso di bianco quando due altoparlanti sono collegati tra loro.

# UTILIZZO

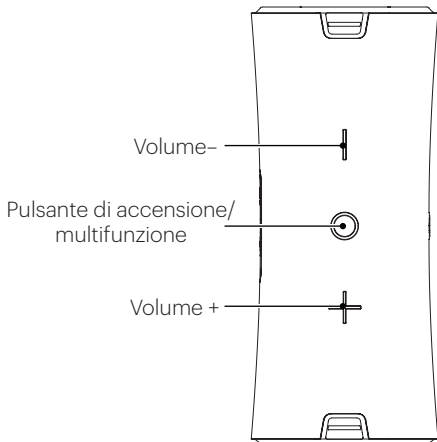

## 1. Accensione/spengimento

Tenere premuto il pulsante "○" per 3 secondi per accendere l'altoparlante; tenerlo premuto per 3 secondi per spegnerlo.

Premerlo brevemente per avviare o mettere in pausa la riproduzione.

Quando una chiamata è in entrata, premere brevemente il pulsante "○" per accettarla.



Premerlo due volte per rifiutare la chiamata.

Durante la conversazione, premere brevemente il pulsante "○" per terminare la chiamata.

## 2. Collegamento BLUETOOTH

Dopo averlo acceso, l'altoparlante entrerà in modalità di abbinamento BLUETOOTH e l'indicatore luminoso lampeggerà di blu. Selezionare "PWS-2257" sul dispositivo BLUETOOTH per effettuare il collegamento. Al termine del collegamento, l'indicatore luminoso smetterà di lampeggiare e rimarrà acceso. La musica della playlist verrà riprodotta attraverso l'altoparlante. Tenere premuto il pulsante "○" per scollegare il dispositivo BLUETOOTH.

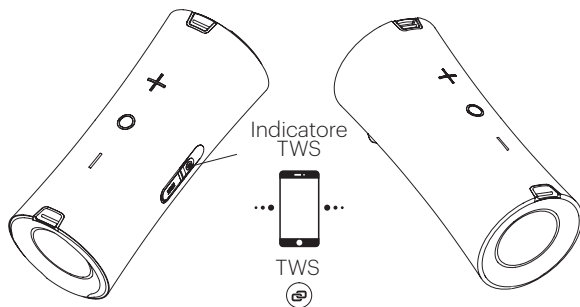

### 3. Collegamento TWS

- Accendere due altoparlanti PWS-2257. Entrambi entreranno in modalità BLUETOOTH.
- Premere brevemente il pulsante  su entrambi gli altoparlanti per attivare la modalità di abbinamento TWS. I due altoparlanti si collegheranno automaticamente, e verrà emesso un segnale acustico. L'indicatore TWS rimarrà acceso di bianco.
- Quando gli altoparlanti sono collegati tramite TWS, selezionare "PWS-2257" sul dispositivo Bluetooth esterno per abbinarlo all'altoparlante principale. Dopo il collegamento verrà emesso un segnale acustico, e la musica verrà riprodotta simultaneamente dai due altoparlanti.
- Per annullare il collegamento TWS, premere brevemente il pulsante  su un altoparlante. L'indicatore TWS si spegnerà.



**Nota:** effettuare il collegamento TWS prima di collegare il dispositivo BLUETOOTH.

### 4. Controllo del volume

Premere brevemente il pulsante  per aumentare il volume; tenerlo premuto per 2 secondi per passare alla traccia successiva. Quando il volume raggiunge il livello massimo verrà emesso un segnale acustico. Premere brevemente il pulsante  per diminuire il volume; tenerlo premuto per 2 secondi per passare alla traccia precedente.

## 5. Chiamate

Quando uno smartphone è abbinato all'altoparlante e una chiamata è in entrata, premere una volta il pulsante "○" per accettarla o premerlo due volte per rifiutarla. Durante la conversazione, premerlo brevemente per terminare la chiamata.

## 6. Modalità AUX

Collegare l'altoparlante a uno smartphone, lettore MP3, PC o laptop con un cavo audio da 3,5 mm. L'indicatore luminoso si accenderà di verde. Ora è possibile riprodurre la musica via cavo.

**Nota: la modalità Aux non supporta il suono stereo.**

## 7. Ricarica

Usare esclusivamente adattatori omologati da almeno 5 V / 1,8 A.

1. Ricaricare l'altoparlante quando viene emesso l'avviso di batteria scarica.
2. L'indicatore luminoso si accenderà di rosso quando l'altoparlante è sotto carica e si spegnerà quando è completamente carico.

## 8. Risparmio energetico

Per aumentare la durata della batteria, l'altoparlante si spegnerà automaticamente nei casi descritti di seguito.

- In modalità BLUETOOTH, se non viene collegato ad alcun dispositivo entro 10 minuti. Tenere premuto il pulsante "O" per 2-3 secondi per riaccendere l'altoparlante.

## INDICATORE LUMINOSO

|                        |   |
|------------------------|---|
| Altoparlante acceso    | L'indicatore luminoso si accenderà di blu e l'altoparlante entrerà automaticamente in modalità BLUETOOTH; l'indicatore lampeggerà rapidamente per segnalare che l'altoparlante è pronto per l'abbinamento.                                  |
| Modalità AUX-IN        | Dopo aver collegato un cavo AUX 3,5 mm, l'indicatore luminoso si accenderà di verde.  |
| Collegamento BLUETOOTH | Quando l'altoparlante è collegato a un dispositivo BLUE-TOOTH, l'indicatore luminoso rimarrà acceso di blu.   |
|                        | Se il dispositivo BLUETOOTH è fuori portata o è stato scollegato, l'indicatore luminoso lampeggerà di blu per segnalare che l'altoparlante è in modalità di ricerca.  |
| TWS                    | Quando due altoparlanti sono collegati tramite TWS verrà emesso un segnale acustico. L'indicatore luminoso sull'altoparlante principale continuerà a lampeggiare, mentre l'indicatore luminoso sull'altoparlante secondario rimarrà acceso. |
| Stato di carica        | L'indicatore luminoso si accenderà di rosso quando l'altoparlante è sotto carica e si spegnerà quando è completamente carico.   |
| Batteria scarica       | L'indicatore luminoso lampeggerà rapidamente di rosso quando la batteria è quasi scarica.   |

## SPECIFICHE TECNICHE

|                           |                               |
|---------------------------|-------------------------------|
| Versione wireless         | 5.0                           |
| Formati supportati        | A2DP/HFP/HSP/AVRCP            |
| Capacità della batteria   | 7,4V/3600mAh                  |
| Corrente di ricarica      | 5V/1,8A                       |
| Autonomia in riproduzione | 12-14 ore (volume al 50%)     |
| Tempo di ricarica         | 5-6 ore                       |
| Unità altoparlante        | 40 watt (20 W x2) / 4 Ω (RMS) |
| Risposta in frequenza     | 150-16KHz                     |
| Rapporto S/N:             | 75dB                          |
| Dimensioni del prodotto   | 280 x 118 x 120 mm            |
| Peso del prodotto         | 1730 g ±10                    |

# WPROWADZENIE

## Dziękujemy za wybranie tego produktu jako źródła rozrywki!

Produktu można używać w połączeniu z tabletami, laptopami i wieloma rodzajami smartfonów. Dzięki urządzeniu można przysyłać strumieniowo muzykę i prowadzić rozmowy w trybie głośnomówiącym. Aby uzyskać najlepsze wyniki, przed rozpoczęciem korzystania z produktu, należy zapoznać się z niniejszą instrukcją.

## WAŻNE INSTRUKCJE DOTYCZĄCE BEZPIECZEŃSTWA

1. Prosimy przeczytać wszystkie ostrzeżenia.
2. Należy postępować zgodnie z wszystkimi instrukcjami.
3. Nie upuszczać, nie rozmontowywać, nie odkształcać, nie przerabiać i nie wkładać żadnych przedmiotów do produktu.
4. Nie należy podejmować prób samodzielnej naprawy, przeróbki ani demontażu produktu.
5. Przed pierwszym użyciem należy całkowicie naładować produkt.
6. Jeśli głośnik nie będzie używany przez dłuższy czas, akumulator należy ładować raz w miesiącu.
7. Produkt nie zawiera żadnych elementów, które mogłyby zostać naprawione przez użytkownika; majstrowanie przy nim może spowodować utratę gwarancji.
8. Produktu nie wolno czyścić alkoholem, środkami czyszczącymi na bazie amoniaku ani jakimikolwiek żrącymi produktami czyszczącymi.
9. Produkt nie może dotykać jakichkolwiek ostrych przedmiotów, ponieważ mogłyby to doprowadzić jego zadrapania i uszkodzenia.
10. Nie należy próbować wymieniać baterii produktu, ponieważ jest ona wbudowana i nie podlega wymianie przez użytkownika.
11. Należy stosować się do wszystkich oznaczeń i zaleceń, które w wyznaczonych miejscach nakazują wyłączenie urządzeń elektrycznych lub produktów radiowych (RF).
12. Produkt i jego baterię należy zutylizować zgodnie z lokalnymi przepisami i regulacjami.
13. Należy unikać używania w miejscach wilgotnych lub w środowisku powodującym korozję.

# CO JEST W ŚRODKU

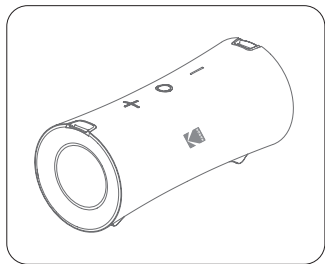

A

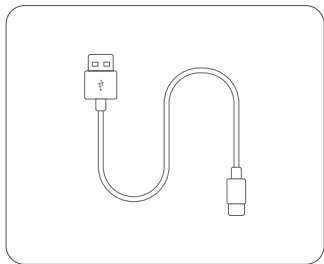

B

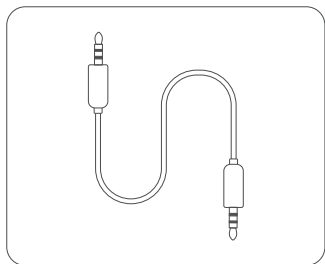

C

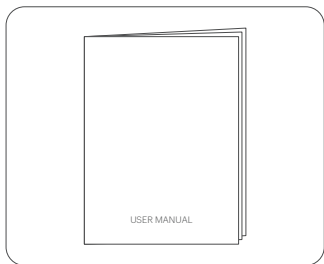

D

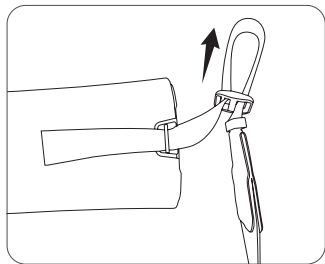



D

- A. Głośnik BLUETOOTH
- B. Kabel do ładowania
- C. Kabel AUX 3,5 mm
- D. Pasek na ramię
- E. Instrukcja obsługi

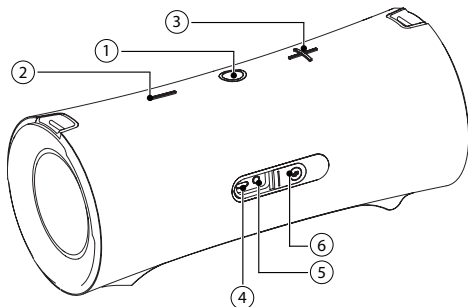
## KRÓTKI OPIS PRODUKTU



- ① ○ Długie (trwające 3 sekundy) wciśnięcie przycisku włącza/wyłącza urządzenie. Jednokrotne krótkie wciśnięcie przycisku powoduje rozpoczęcie/wstrzymanie odtwarzania, wyciszenie/wyłączenie wyciszenia, odebranie połączenia przychodzącego/zakończenie połączenie. Dwukrotne krótkie wciśnięcie przycisku powoduje odrzucenie połączenia przychodzącego.
- ② — Krótkie naciśnięcie jeden raz zmniejsza głośność. Długie wciśnięcie na 2 sekundy powoduje przejście do poprzedniego otworu.
- ③ + Krótkie naciśnięcie jeden raz zwiększa głośność. Długie wciśnięcie na 2 sekundy powoduje przejście do następnego otworu.
- ④  Port ładowania USB-C.
- ⑤  Wejście audio AUX 3,5 mm.
- ⑥  Kontrolka TWS: po pomyślnym sparowaniu biała kontrolka będzie się nadal świecić.



# UŻYTKOWANIE

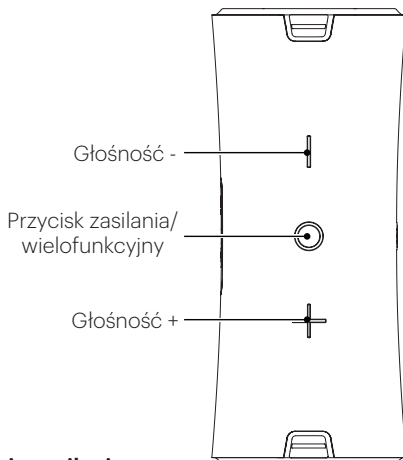
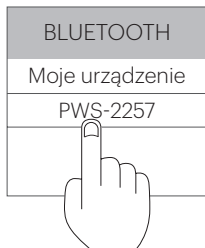

## 1. Włączanie/wyłączanie zasilania



Długie naciśnięcie przycisku "○" i przytrzymanie go przez 3 sekundy włącza zasilanie, ponowne naciśnięcie i przytrzymanie przez 3 sekundy wyłącza je. Krótkie naciśnięcie przycisku włącza/wstrzymuje odtwarzanie. Podczas odbierania połączenia krótkie naciśnięcie przycisku "○" powoduje odebranie połączenia.

Dwukrotne wciśnięcie przycisku powoduje odrzucenie połączenia. Podczas połączenia krótkie naciśnięcie przycisku "○" rozłącza połączenie.

## 2. Połączenie BLUETOOTH

Po włączeniu głośnik przechodzi w tryb parowania BLUETOOTH, a niebieska kontrolka miga. Na swoim urządzeniu BLUETOOTH należy wybrać opcję „PWS-2257” i połączyć się. Po udanym połączeniu kontrolka przestanie migać i będzie świecić światłem ciągłym; głośnik zacznie odtwarzać muzykę z listy odtwarzania użytkownika. Aby rozłączyć połączenie BLUETOOTH, należy nacisnąć i przytrzymać przycisk "○".

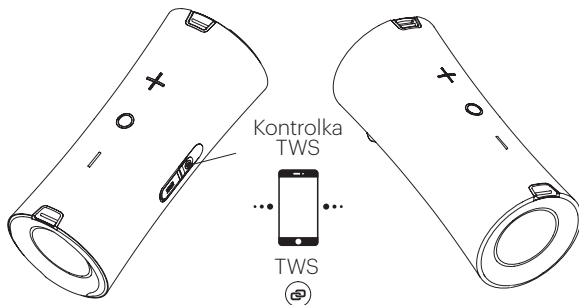

### 3. Połączenie TWS

- Włączyć dwa głośniki "PWS-2257". Obydwa głośniki przejdą w tryb BLUETOOTH.
- Na krótko nacisnąć przycisk „” jednocześnie na obu głośnikach, aby przejść w tryb parowania TWS. Oba głośniki automatycznie połączą się ze sobą, a po pomyślnym nawiązaniu połączenia TWS rozlegnie się komunikat głosowy. Będzie się świecić biała kontrolka TWS.
- Aby sparować urządzenie BLUETOOTH z głośnikiem głównym, w menu Połączenie TWS należy wybrać z listy urządzeń element „PWS-2257”. Po pomyślnym nawiązaniu połączenia rozlegnie się komunikat głosowy, a muzyka będzie odtwarzana jednocześnie na obu głośnikach.
- Aby rozłączyć sparowanie TWS, wystarczy krótko nacisnąć przycisk „” na obu głośnikach. Biała kontrolka TWS zgaśnie.



**Uwaga:** Połączenie TWS należy nawiązać przed sparowaniem głośnika z urządzeniem BLUETOOTH.

### 4. Regulacja głośności

Krótkie naciśnięcie przycisku „” zwiększa głośność; długie wciśnięcie przycisku przez 2 sekundy odtwarza następny utwór. Gdy urządzenie osiągnie maksymalną głośność, rozlegnie się komunikat głosowy. Krótkie naciśnięcie przycisku „” zmniejsza głośność; długie wciśnięcie przycisku przez 2 sekundy odtwarza poprzedni utwór.

## 5. Rozmowy w trybie głośnomówiący

Gdy smartfon jest sparowany z głośnikiem i użytkownik otrzyma połączenie przychodzące, należy krótko jeden raz nacisnąć przycisk „○”, aby odebrać połączenie lub dwa razy, aby je odrzucić. Podczas połączenia krótkie wciśnięcie przycisku rozłącza połączenie.

## 6. Wejście AUX

Głośnik należy podłączyć do smartfona/odtwarzacza MP3/komputera/laptopa za pomocą kabla audio jack 3,5 mm. Zaświeci się zielona kontrolka, a muzykę będzie można odtwarzać poprzez połączenie przewodowe.

**Uwaga: W trybie AUX dźwięk nie będzie odtwarzany w trybie stereo.**

## 7. Ładowanie

Należy używać wyłącznie zasilaczy z atestem bezpieczeństwa o parametrach 5 V / 1,8 A lub wyższych.

1. Po usłyszeniu komunikatu głosowego o niskim poziomie naładowania baterii należy podłączyć głośnik do ładowania.
2. Podczas ładowania głośnika będzie się świecić czerwona kontrolka. Gdy głośnik zostanie całkowicie naładowany, kontrolka zgaśnie.

## 8. Oszczędzanie energii

W poniższych sytuacjach głośnik wyłączy się automatycznie, aby oszczędzać energię baterii:

- W trybie BLUETOOTH, jeśli przez 10 minut nie ma połączenia z jakimkolwiek urządzeniem. Długie (trwające 2-3 sekundy) wciśnięcie przycisku „○” pozwala ponownie włączyć urządzenie.

## WSKAŹNIK LED

|                          |  |
|--------------------------|--|
| Stan włączenia zasilania | Zapali się niebieska kontrolka, a urządzenie automatycznie przejdzie w tryb Bluetooth. Kontrolka będzie szybko migać, sygnalizując, że urządzenie jest gotowe do sparowania.                   |
| Tryb AUX IN              | Po podłączeniu kabla AUX 3,5 mm zaświeci się zielona kontrolka.  |
| Stan BLUETOOTH           | Gdy urządzenie Bluetooth jest podłączone, kontrolka świeci na niebiesko.   |
|                          | Jeśli urządzenie BLUETOOTH znajdzie się poza zasięgiem lub zostanie odłączone, niebieska kontrolka będzie migać sygnalizując, że głośnik znajduje się w trybie wyszukiwania.                   |
| TWS                      | Po pomyślnym sparowaniu TWS rozlegnie się sygnał dźwiękowy. Niebieska kontrolka na głośniku głównym zacznie migać, natomiast kontrolka na głośniku podrzędnym będzie świecić światłem ciągłym. |
| Stan ładowania           | Czerwona kontrolka będzie świecić podczas ładowania głośnika i zgaśnie, gdy głośnik będzie całkowicie naładowany.  |
| Słaba bateria            | Gdy poziom naładowania baterii będzie niski, czerwona kontrolka będzie szybko migać.   |

## SPECYFIKACJA

|                                 |                                   |
|---------------------------------|-----------------------------------|
| Wersja bezprzewodowa            | 5.0                               |
| Obsługiwane formaty             | A2DP/HFP/HSP/AVRCP                |
| Pojemność akumulatora           | 7,4V/3600mAh                      |
| Prąd ładowania                  | 5V/1,8A                           |
| Czas odtwarzania                | 12-14 godzin (przy głośności 50%) |
| Czas ładowania                  | 5-6 godzin                        |
| Głośnik                         | 40 W (20 W x 2) 4 Ω (RMS)         |
| Pasma przenoszenia              | 150-16KHz                         |
| Współczynnik sygnał/szum (S/N): | 75dB                              |
| Wymiary produktu                | 280 x 118x 120 mm                 |
| Ciężar produktu                 | 1730 g ±10                        |



**[www.starglory.com.hk/kodak](http://www.starglory.com.hk/kodak)**

© 2024 Made in China for Star Glory Ltd  
Room 905-907, 9/F., Cheung Sha Wan Plaza, Tower 1,  
833 Cheung Sha Wan Road, Lai Chi Kok, Kowloon, Hong Kong.

The Kodak trademark, logo, and trade dress are used under license from Kodak.  
All information contained in this document is subject to change without notice.

CUSTOMER SERVICE: [sales@starglory.com.hk](mailto:sales@starglory.com.hk)