



TECHNOLOGIE

MANUEL D'UTILISATION



Kit Soul



Installation à 2 fils G2+ Moniteur Art 7 Lite











INDEX

Index.....	2
Recommandations.....	3
Fonctionnement du système	3
Alimentateur FA-G2+/LITE	4
Description	4
Installation	4
Placa Soul/1 LITE	5 à 7
Description	5
Installation	6
Bornes d'installation.....	6
Interrupteurs de configuration	7
Paramètres principaux du niveau audio.....	7
Moniteur Art 7 LITE/G2+	8 à 21
Description	8
Installation	9
Bornes d'installation.....	9
Interruptores de configuración	9
Menu principal	10
Menu paramètres principaux	11 à 14
Écran d'appel de la platine.....	15
Écran de communication.....	16
Paramètres principaux de l'image et de communication	17 à 18
Menu d'intercommunication	19
Mode « Ne pas déranger » programmé	20 à 21
Schémas d'installation	22 à 25
Sections et distances	22
Une habitation équipée d'une platine d'accès et d'un moniteur	22
Une habitation équipée de deux platines d'accès et d'un moniteur	22
Une habitation équipée avec jusqu'à deux platines d'accès et quatre moniteurs en cascade.....	23
Une habitation équipée avec jusqu'à deux platines d'accès et quatre moniteurs en distribution.....	23
Connexion d'une gâche électrique	24
Connexion d'un dispositif auxiliaire à la sortie de relais	24
Connexion d'un poussoir de sortie.....	25
Connexion d'une caméra extérieure.....	25
Connexion pour le poussoir d'appel palier	25
Codes spéciaux	26 à 27
Nettoyage du moniteur	28
Nettoyage de la platine	29
Conformité	30

RECOMMANDATIONS

- Utilisez préférentiellement du câble Golmar **RAP-GTWIN/HF** (2 x 1 mm²).
- L'installation doit passer à au moins **40 cm de toute autre installation.**
- Avant de procéder à des modifications de l'installation, **veuillez couper l'alimentation électrique.**
- L'installation et la manipulation de ces systèmes ne doivent être prises en charge que **par du personnel autorisé.**
- Vérifiez toutes les connexions avant de mettre en marche le système.
- Suivez à tout moment les instructions de ce manuel.

FONCTIONNEMENT DU SYSTÈME

- Pour effectuer un appel, le visiteur doit appuyer sur le poussoir de la platine: une tonalité d'appel indiquera que l'appel est en cours et la LED  s'allumera. À ce moment, le(s) moniteur(s) de l'habitation reçoit(vent) l'appel.
- En ce qui concerne les systèmes intégrant deux portes d'accès, la autre platine sera automatiquement déconnectée. Si un autre visiteur souhaite appeler, des tonalités lui indiqueront que le système est occupé et la LED  s'allumera.
- À la réception de l'appel, l'image s'affichera sur l'écran du moniteur principal (et, le cas échéant, sur le secondaire 1) sans que le visiteur puisse le percevoir, et l'icône  affichée à l'écran clignotera en vert. Si vous souhaitez visualiser l'image sur les moniteurs 2 ou 3, pressez l'un des poussoirs (situés sur les points d'orientation pour les personnes malvoyantes) du moniteur, afin d'afficher l'image. Si l'appel n'a pas eu de réponse pendant les 45 secondes, la LED  s'éteindra et le canal sera libéré.
- Pour établir la communication, pressez le poussoir qui se trouve sous l'icône de décrocher  de l'écran. La LED  de la platine s'allumera. La communication prend fin après 90 secondes ou pressez le poussoir qui se trouve sous l'icône de raccrocher  du moniteur. Une fois la communication terminée, la LED  s'éteindra et le système sera libéré.
- Si vous souhaitez ouvrir la porte  ou , pressez le poussoir situé sous l'icône correspondante affichée à l'écran au cours du processus d'appel ou de communication une seule pression active la gâche électrique pendant 3 secondes ou la sortie auxiliaire pendant 1 seconde, et la LED  de la platine s'allumera.

Vous trouverez une description détaillée du fonctionnement du moniteur de la page 8 à la page 21.

ALIMENTATEUR FA-G2+/LITE

Description

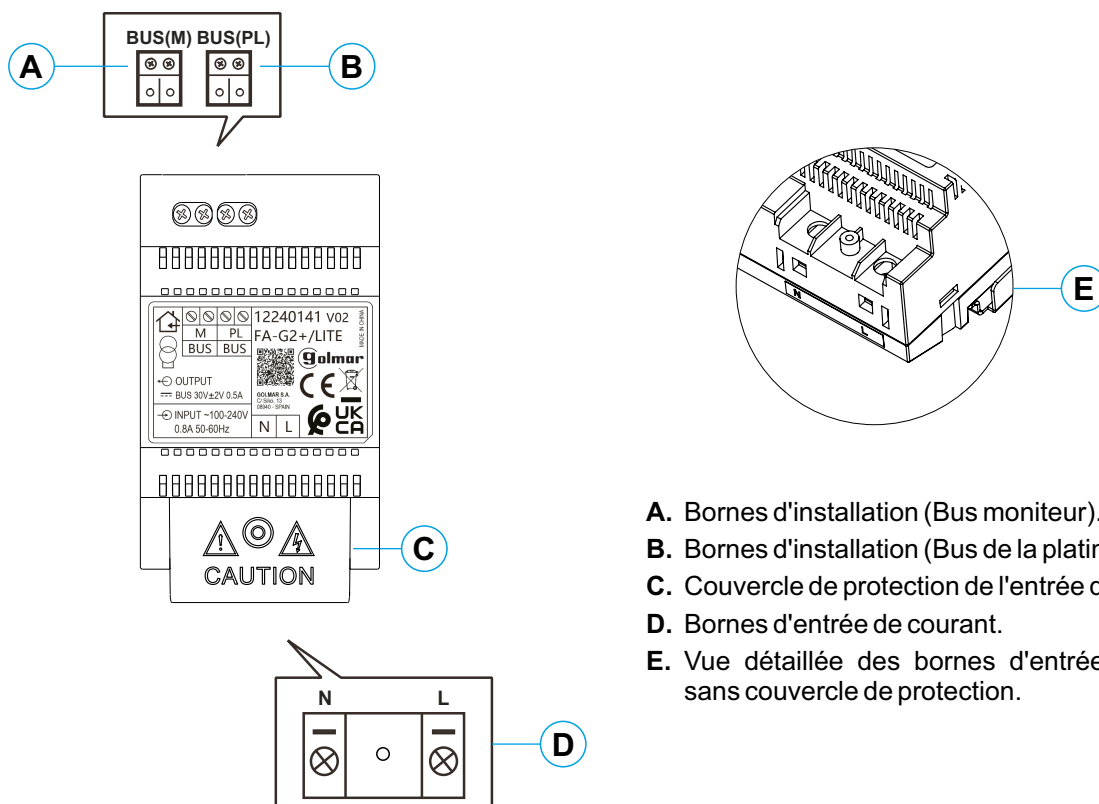

- A. Bornes d'installation (Bus moniteur).
- B. Bornes d'installation (Bus de la platine).
- C. Couvercle de protection de l'entrée de courant.
- D. Bornes d'entrée de courant.
- E. Vue détaillée des bornes d'entrée de courant sans couvercle de protection.

Installation

L'installation et la manipulation de l'alimentateur ne doivent être prises en charge que par du personnel autorisé et en mettant toujours le système hors tension.

Installez l'alimentateur dans un endroit sec, protégé et ventilé. Veillez à ne jamais obstruer les grilles de ventilation. Pour fixer l'alimentateur, utilisez un rail DIN 46277 (4 éléments).

Souvenez-vous que la régulation en vigueur oblige à protéger l'alimentateur par un interrupteur magnétothermique.

Pour éviter tout risque d'électrocution, ne retirez pas le couvercle de protection sans avoir préalablement mis l'alimentateur hors tension. Une fois tous les branchements achevés, veuillez remettre en place le couvercle de protection.

Branchez les câbles aux bornes en suivant les instructions des schémas.

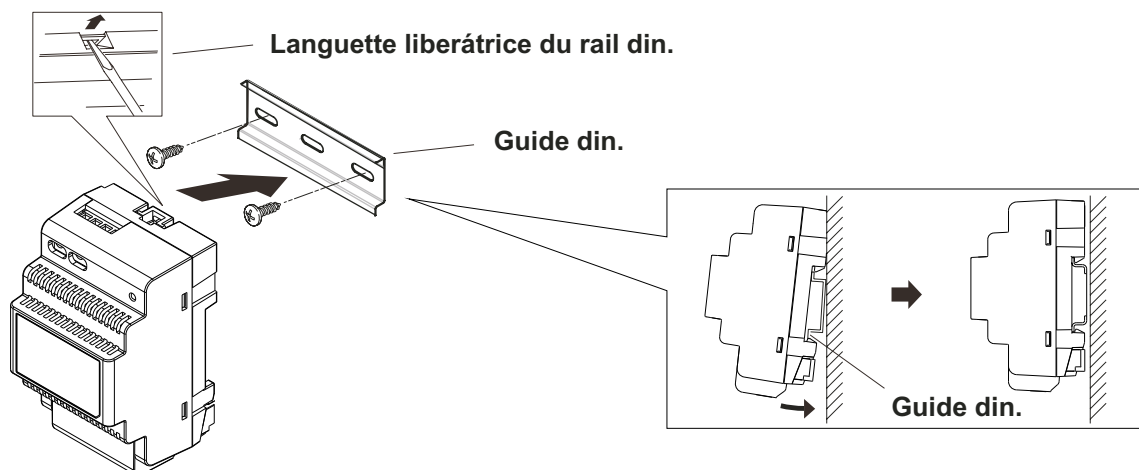

PLATINE SOUL/1 LITE

Description

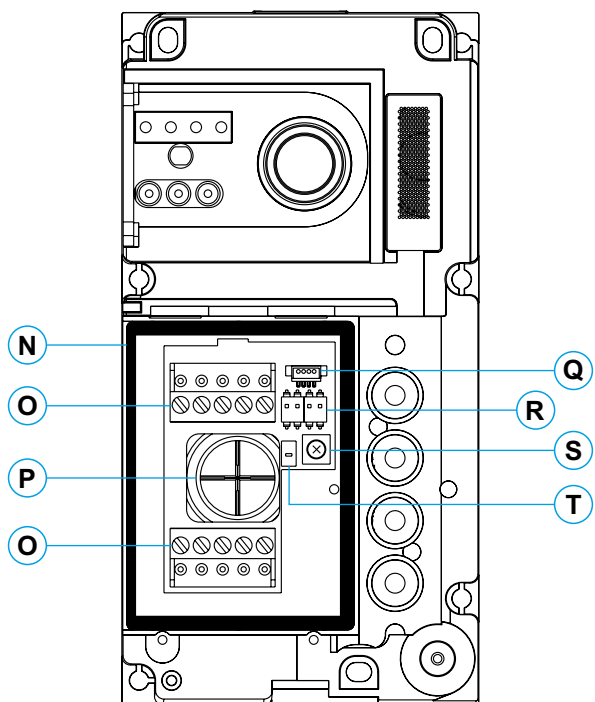
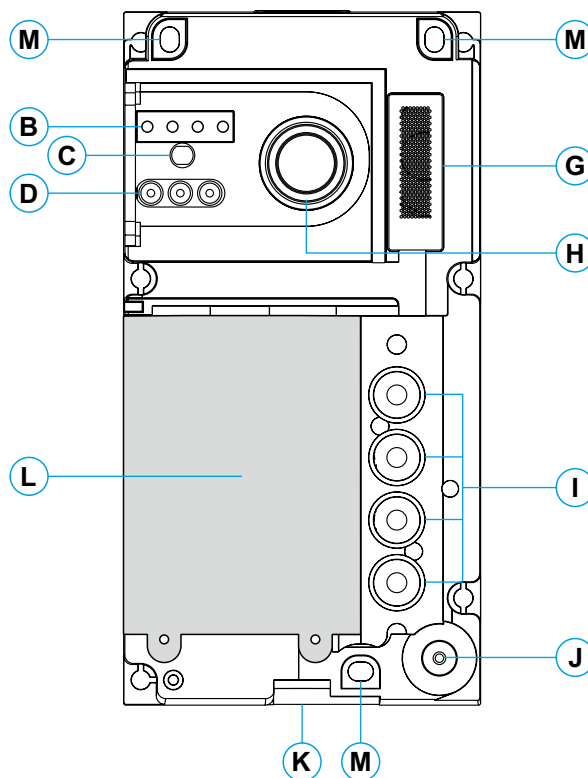
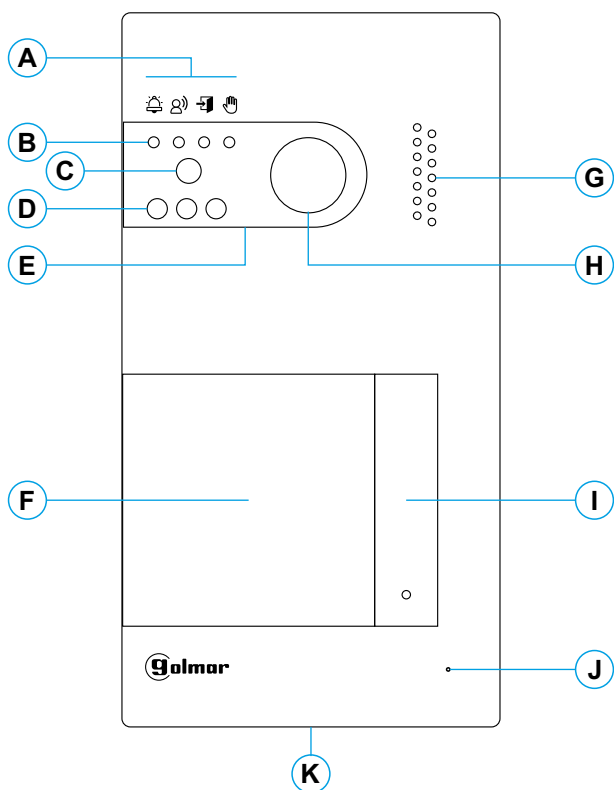

- A.** Icônes d'état du système :
 - ☎ Appel en cours.
 - ☎ Communication établie.
 - ☑ Gâche électrique activée.
 - ☞ Système occupé.
- B.** Indicateurs lumineux d'état du système.
- C.** Détecteur d'éclairage ambiant.
- D.** Éclairage pour vision nocturne.
- E.** Polycarbonate de protection.
- F.** Porte-carte.
- G.** Grille de haut-parleur.
- H.** Caméra couleur.
- I.** Poussoir d'appel.
- J.** Micro.
- K.** Vis de fixation de l'avant.
- L.** Module d'éclairage du porte-carte.
- M.** Trou de fixation (x3). **Éviter de serrer de façon excessive les vis de fixation.**
- N.** Joint d'étanchéité du module d'éclairage.
- O.** Bornes d'installation.
- P.** Joint passe-câbles.
- Q.** Connecteur du module d'éclairage.
- R.** Interrupteurs de configuration.
- S.** Potentiomètre des paramètres principaux du volume.
- T.** Sans fonction.

Remarque : Platine Soul/1 LITE "V05" ou ultérieure, le temps d'activation est de 1 s sur la sortie relais auxiliaire.

PLATINE SOUL/1 LITE

Installation

La platine a été conçue pour résister aux diverses conditions climatiques. Nous recommandons, toutefois, de prendre les précautions supplémentaires pour en prolonger la durée de vie, comme de l'installer dans un endroit protégé.

Pour obtenir une qualité d'image optimale, éviter les reflets générés par les éventuelles sources de lumière (soleil, réverbères, etc.).

Pour une installation correcte (placez la partie supérieure de la platine à une hauteur de 1,65 m).

1. Retirez l'avant métallique de la platine en desserrant la vis de la partie inférieure à l'aide la clé fournie. Vous trouverez au dos de la partie avant l'étiquette de personnalisation du pousoir.
2. Retirez les vis fixant le module d'éclairage du porte-carte.
3. Appuyez la platine contre le mur, en veillant à placer la partie supérieure à 1,65 m. Faites passer les câbles d'installation par le joint passe-câbles.
4. Percez trois trous de 6 mm au niveau des points indiqués (M), voir la page 5. Placez les chevilles fournis et fixez la platine au mur au moyen des vis fournies.
5. Branchez les câbles aux bornes extractibles, en suivant les instructions des schémas installation.

Avant de remettre en place le module d'éclairage du porte-carte et de fermer la platine, effectuez les paramètres principaux nécessaires (paramètres principaux du niveau audio, etc.), en suivant les instructions contenues dans le présent manuel. Assurez-vous que le joint d'étanchéité du module d'éclairage du porte-carte est correctement mis en place.

Bornes d'installation (O)

Dans le but de faciliter l'installation, les bornes sont extractibles et sont fournies dans un sachet séparé. Une fois les bornes branchées, mettez-les en place.

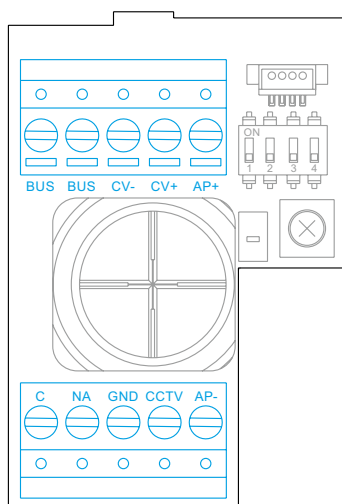

BUS, BUS : bus de communications (sans polarité).

CV-, CV+ : sortie pour gâche électrique 12 V CC (maxi 270 mA).

AP+, AP- : connexion pousoir d'actionnement à distance.

Remarque : Pour garantir le bon fonctionnement, le moniteur doit être connecté au BUS avec l'adresse 1.

IMPORTANT : pour les installations avec deux platines d'accès et le bouton d'activation à distance AP connecté sur les deux platines, l'une des platines doit être connectée une gâche en CA (au lieu d'une gâche en CC) avec un module relais SAR-12/24 et un transformateur TF-104, (voir pages 24 et 25).

C, NA : sortie de relais libre de potentiel (maxi 6 A/24 V).

GND, CCTV : entrée pour caméra analogique extérieure.

PLATINE SOUL/1 LITE

Interrupteurs de configuration (R)

Veillez à toujours éteindre le système avant de procéder à une modification de la configuration. Si vous réalisez une modification avec le système allumé, une fois la modification réalisée, déconnectez le système pendant 10 secondes.

Tous les interrupteurs sont livrés d'usine commutés sur OFF.

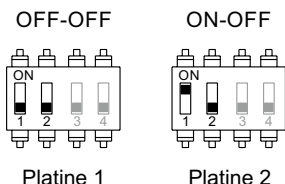

Interrupteur 1.

Définit l'adresse de la platine.

Interrupteur 2, doit être sur OFF

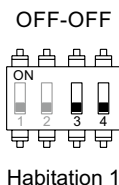

Les interrupteurs 3 et 4 doivent être sur OFF.

Paramètres principaux du niveau audio

Si après avoir mis le système en fonctionnement, vous jugez que le volume de l'audio n'est pas celui approprié, utilisez le potentiomètre des paramètres principaux (S). Ce réglage vous permet d'ajuster le niveau audio de communication et des tonalités de confirmation.

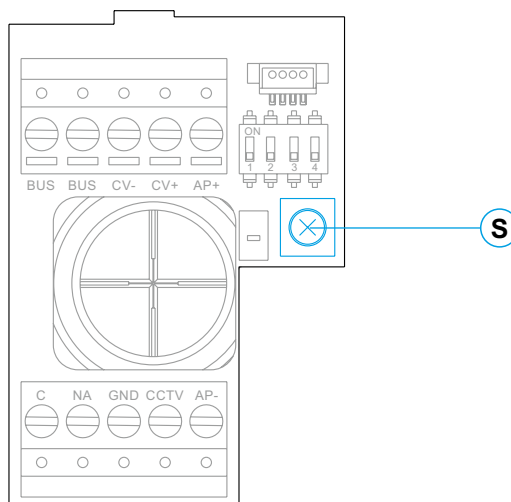

MONITEUR ART 7 LITE/G2+

Description

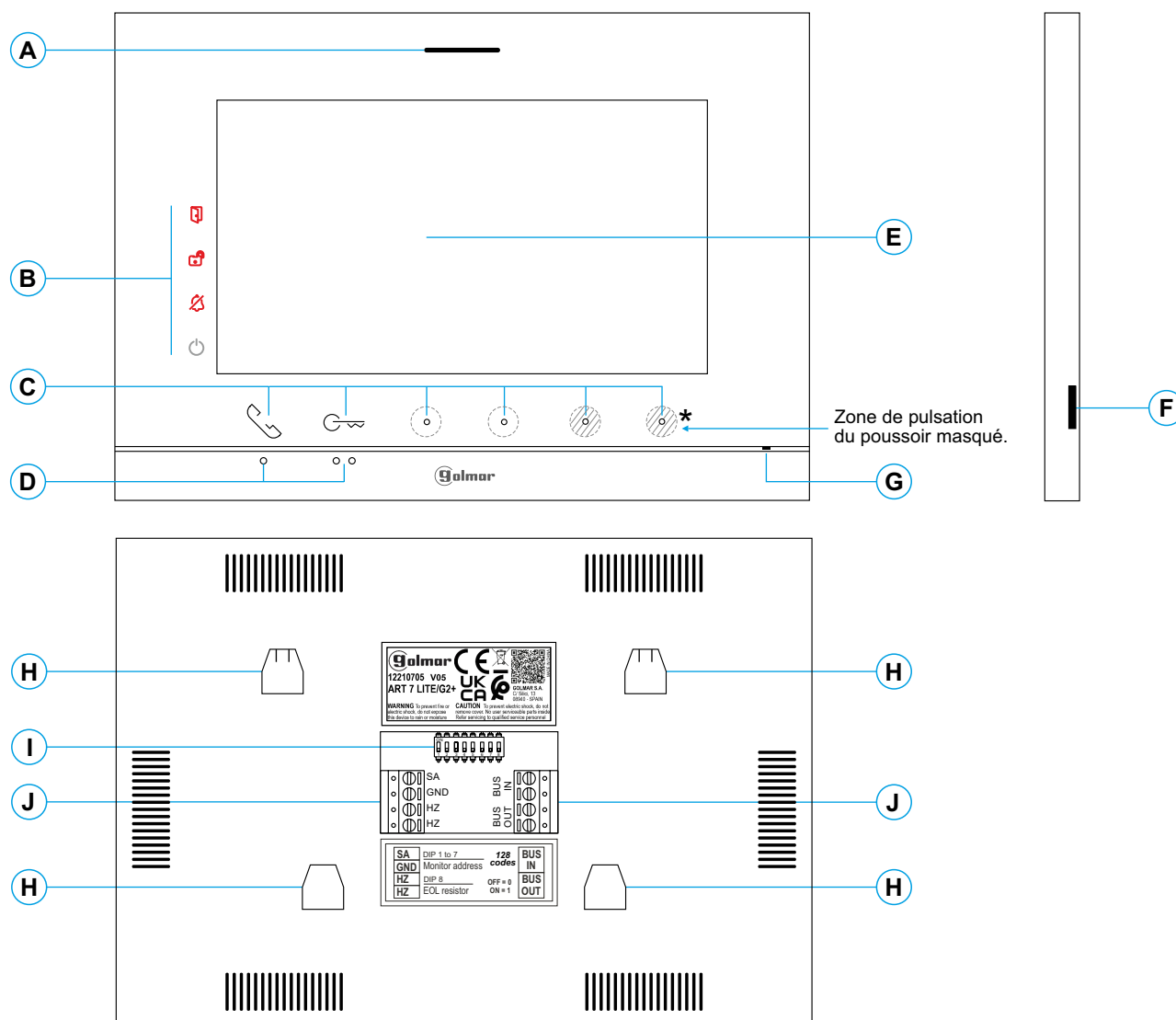

- A. Haut-parleur.
- B. Icônes de notification :
 - ⏻ Indicateur de mise en marche.
 - 🚫 Ne pas déranger.
 - 🔔 Relais auxiliaire activé.
 - 🚪 Ouverture de porte 1.
- C. LED d'indication des poussoirs masqués * :

Pour accéder au menu principal (moniteur au repos) pressez l'un des deux poussoirs 📞 / 🚪 situés au-dessus des points d'orientation pour les personnes malvoyantes (voir page 10).

📞 En cours d'appel/communication : pressez pour commen-cer/interrompre respectivement la communication.

🚪 En cours d'appel/communication : une pression commande la gâche électrique 1 durant 3 secondes.

- D. Points d'orientations pour personnes malvoyantes.

Repos :

Les poussoirs permettant d'accéder au menu principal se trouvent sur les deux points d'orientation ●/●●.

En appel :

 - Le poussoir 📞 « début/fin de communication » se trouve sur ce point d'orientation.
 - Le poussoir 🚪 « ouverture de porte 1 » se trouve sur ce point d'orientation.
- E. Écran TFT couleur 7".
- F. Utilisation interne.
- G. Micro.
- H. Fixation de l'étrier de fixation au mur (x4).
- I. Interrupteurs de configuration.
- J. Bornes d'installation.

Zone de pulsation du poussoir masqué.

MONITEUR ART 7 LITE/G2+

Installation

Éviter les emplacements trop proches d'une source de chaleur, poussiéreux ou exposés à la fumée. Pour procéder à une bonne installation, utilisez le gabarit fourni avec le produit.

1. Placez la partie supérieure du gabarit à 1,65 m de hauteur.
2. Si vous souhaitez utiliser un boîtier d'encastrement pour acheminer les câbles, veillez à le faire coïncider avec les trous qui correspondent au modèle de boîtier choisi, puis fixez-le au mur. Si vous préférez fixer l'étrier directement sur le mur, percez quatre trous de 6 mm au niveau des points indiqués (A), puis installez les chevilles fournies et vissez l'étrier.
3. Faites passer les câbles par le trou central et branchez-les aux bornes extractibles, en suivant les instructions des schémas installation. Avant de brancher les bornes extractibles au moniteur, veuillez configurer l'interrupteur en suivant les instructions fournies ci-après.
4. Branchez les bornes extractibles au moniteur, puis placez le moniteur face à l'étrier, en faisant coïncider les fixations. Déplacez le moniteur vers le bas pour le fixer.

Bornes d'installation (J)

Dans le but de faciliter l'installation, les borniers sont extractibles et sont fournis dans un sachet séparé. Une fois les borniers branchés, remettez-les en place.

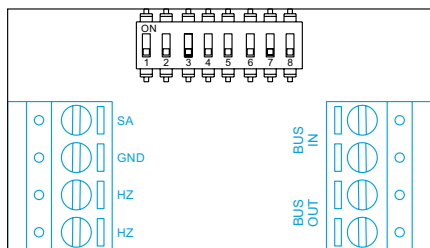

BUS, BUS : Bus de communication (non polarisé).

SA, GND : Sortie sonnerie additionnelle (maxi 50 mA/12 V), relais SAR-12/24.

HZ, HZ : Entrée poussoir de porte d'entrée du palier.

Brancher seulement sur le moniteur principal. Par la suite, le signal reçu est envoyé aux moniteurs secondaires de la même habitation à travers le BUS.

Remarque : **Mode de fonctionnement du poussoir HZ :** Il émet la tonalité d'appel et active la sonnerie additionnelle avec le moniteur en repos, appel, communication (tonalité HZ avec le niveau de volume le plus bas), intercommunication et en mode « ne pas déranger ».

Interrupteurs de configuration (I)

Interrupteurs 1 à 7.

Affectez l'adresse du moniteur correspondant au poussoir d'appel de la platine. Les interrupteurs 2 à 7 doivent être sur OFF.



Habitation 1

Dip 8 : Permet de configurer la fin de la ligne. Laisser en position ON sur le moniteur où fini le parcours du câble Bus. Pour le reste, placer en position OFF.

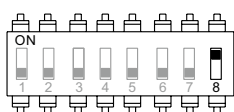

Dip 8 sur ON

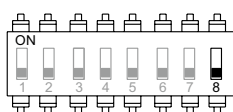

Dip 8 sur OFF

Remarque : Pour établir le moniteur comme moniteur principal ou esclave, configurez le code spécial pertinent : « 0550 » Principal (valeur d'usine), « 0551 » Esclave 1 « 0552 », Esclave 2 ou « 0553 » Esclave 3, (voir pages 26 à 27).

Chaque habitation doit avoir un seul moniteur principal.

MONITEUR ART 7 LITE/G2+

Menu principal

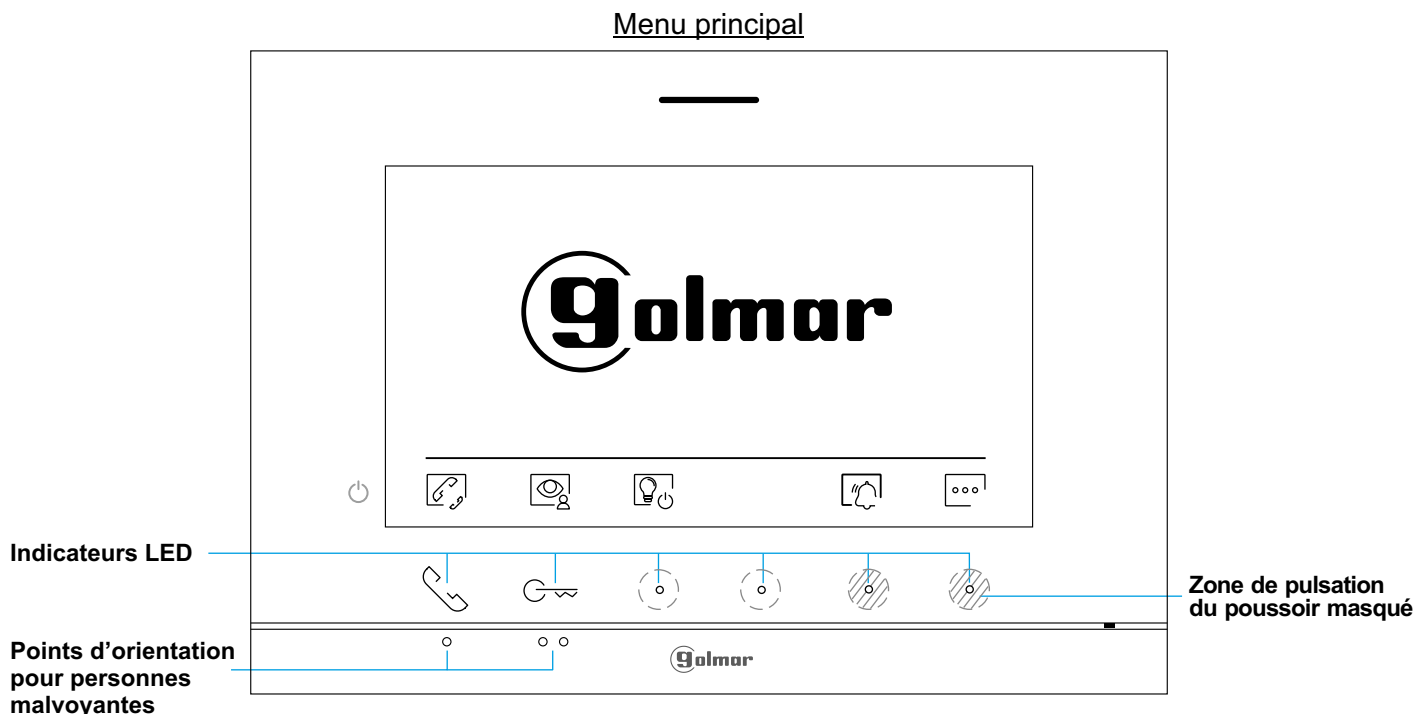

Si le système est au repos (écran éteint), pour accéder au menu principal pressez l'un des 2 poussoirs du moniteur (situés au-dessus des points d'orientation ●/●● pour les personnes malvoyantes). Par la suite, pressez le poussoir/poussoir masqué qui se trouve juste en dessous de l'icône correspondante. Après 20 secondes d'inactivité, le système repassera en mode repos.

Pressez le poussoir masqué situé sous l'icône pour accéder au menu d'intercommunication avec d'autres moniteurs de la même habitation (voir les pages 19).

Pressez le poussoir situé sous l'icône pour visualiser les images envoyées par les platines et les caméras connectées au système. Remarque : Permet de passer sur la caméra de la platine et d'activer l'audio de la platine correspondante, mais également d'ouvrir la porte (voir la page 15).

Pressez le poussoir masqué situé sous l'icône pour activer « Éclairage d'escalier » (module SAR-G2+ et SAR-12/24 requis).



Pressez le poussoir masqué situé sous l'icône pendant 3 secondes pour activer et 1 seconde pour désactiver la fonction « Ne pas déranger ». Si le moniteur est en mode « Ne pas déranger », le moniteur n'émettra aucune tonalité d'appel lorsqu'il reçoit un appel (voir remarque "HZ" en page 9) et l'icône de notification s'allumera.

Lorsque le mode « Ne pas déranger » est désactivé, il vous suffit de presser une seconde pour accéder au menu et établir, si vous le souhaitez, le délai du mode « ne pas déranger » (voir page 20), et établir le délai du mode « Ouverture de porte automatique » (voir pages 20 à 21).

Pressez le poussoir masqué situé sous l'icône pour modifier les paramètres du système (voir pages 11 à 14).

MONITEUR ART 7 LITE/G2+

Menu paramètres principaux

Si le système est au repos (écran éteint), pour accéder au menu principal pressez l'un des 2 poussoirs  (situés au-dessus des points d'orientation ●/●● pour les personnes malvoyantes). Par la suite, pressez le poussoir masqué qui se trouve juste en-dessous de l'icône  pour accéder à l'écran d'accès au menu des réglages, voir page 10.

Écran d'accès au menu des paramètres principaux

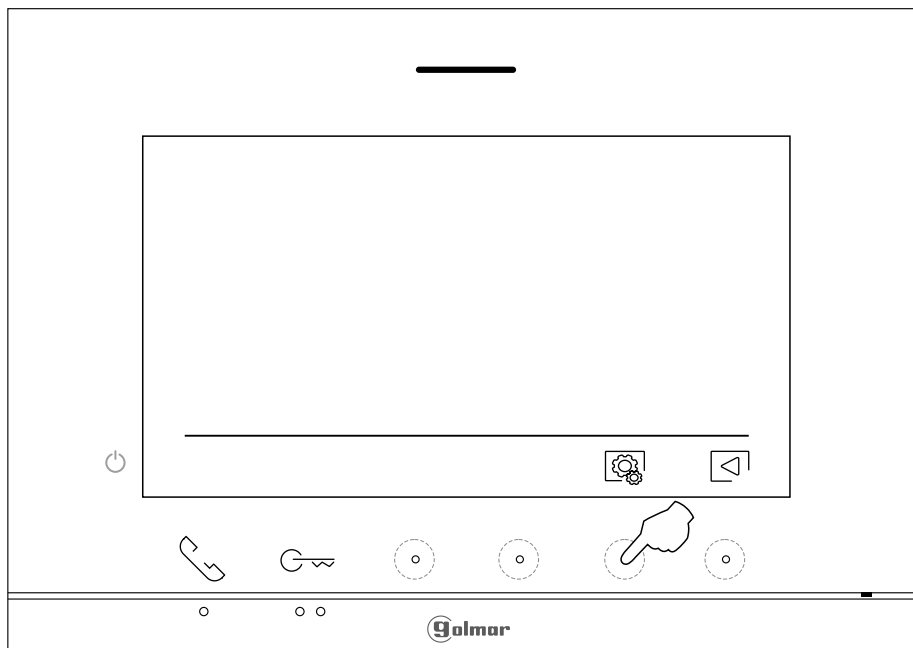

Pour revenir sur le menu principal, pressez le poussoir situé sous l'icône .



Par la suite, pressez le poussoir situé sous l'icône  pour accéder au menu des paramètres principaux.

Écran du menu des paramètres principaux

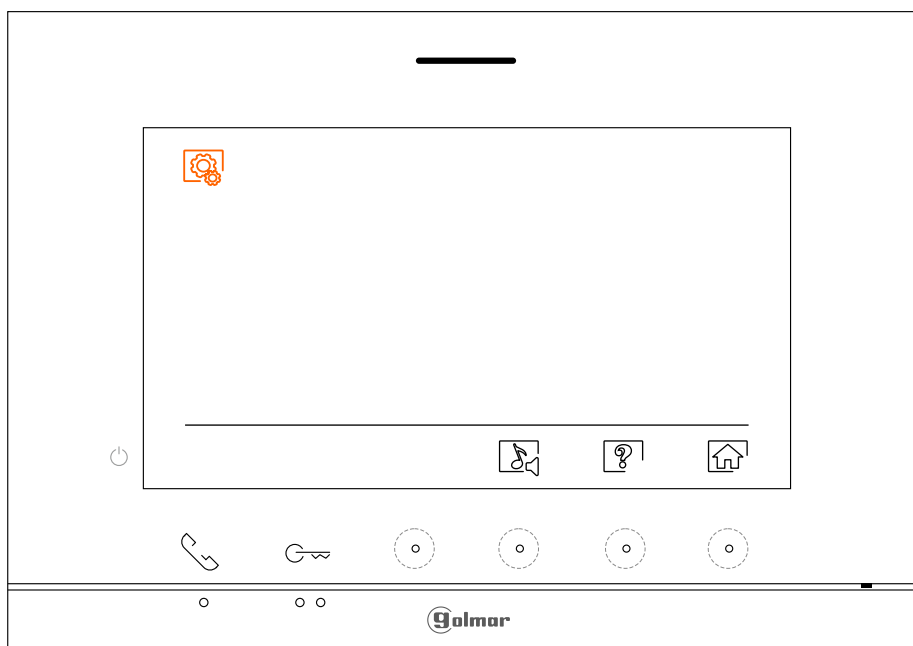

Suite de la page précédente.

MONITEUR ART 7 LITE/G2+

Menu paramètres principaux



Sélectionner la mélodie et le volume d'appel : Pressez le poussoir masqué situé sous l'icône pour accéder à l'écran des paramètres.

Écran du menu des paramètres principaux

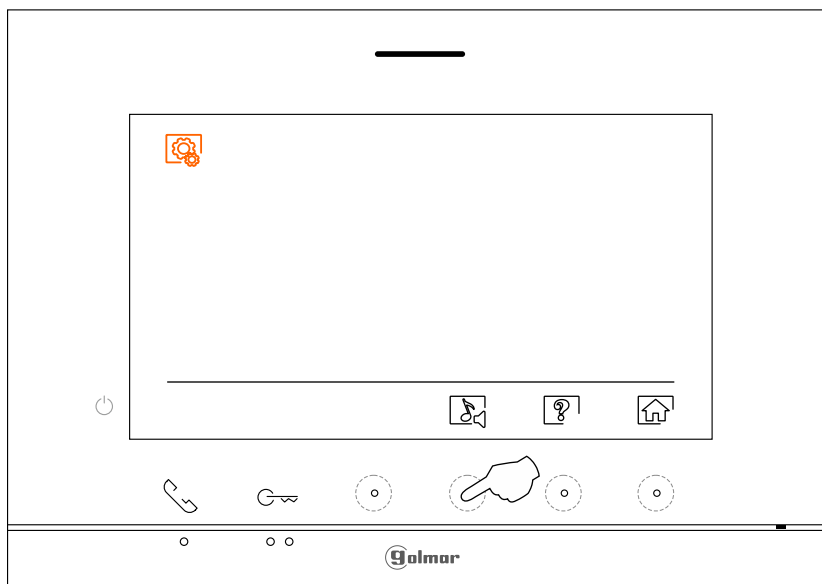

Afin de pouvoir reconnaître l'origine des appels lorsque vous ne vous trouvez pas face au moniteur, sélectionnez les différentes mélodies, activer/désactiver la durée de la tonalité 45 secondes et le volume d'appel souhaités. Placez-vous sur l'option que vous souhaitez modifier en pressant le poussoir/ poussoir masqué situés sous les icônes / correspondantes, puis pressez les poussoirs masqués situés sous les icônes / correspondantes pour établir les mélodies et le volume d'appel souhaités, pressez le poussoir masqué situé sous l'icône . Pressez le poussoir masqué situé sous l'icône pour confirmer les modifications et revenir sur le menu paramètres principaux.

Remarque :

Fonction durée des sonneries 45 secondes désactivée (valeur d'usine).

Fonction durée des sonneries 45 secondes activée .

Écran sélectionner option

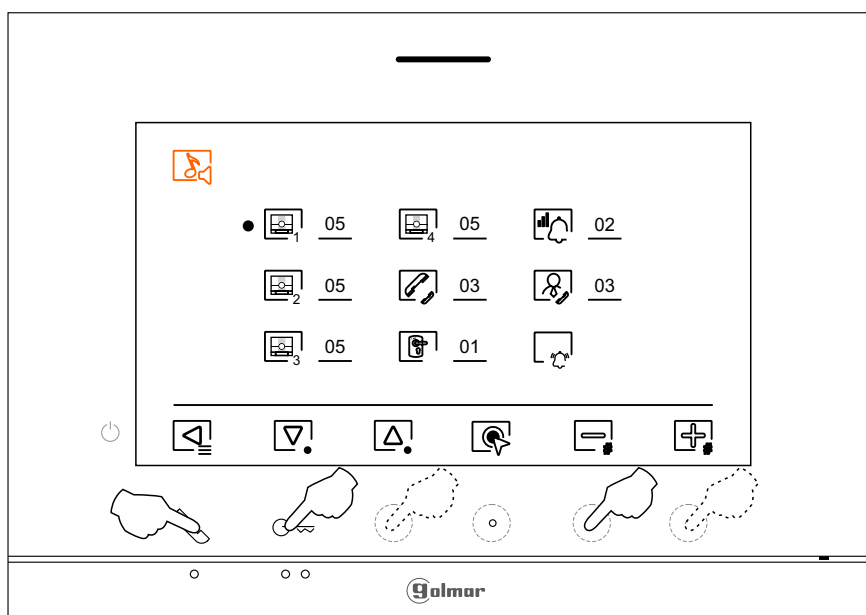

Remarque : Nouveau menu disponible sur le moniteur ART 7 LITE/G2+ V.05.

Suite

Suite de la page précédente.

MONITEUR ART 7 LITE/G2+

Menu paramètres principaux



Seleccionar la pantalla "Acerca de": Presione el pulsador oculto situado debajo del icono para acceder a la pantalla de ajustes.

Écran du menu des paramètres principaux

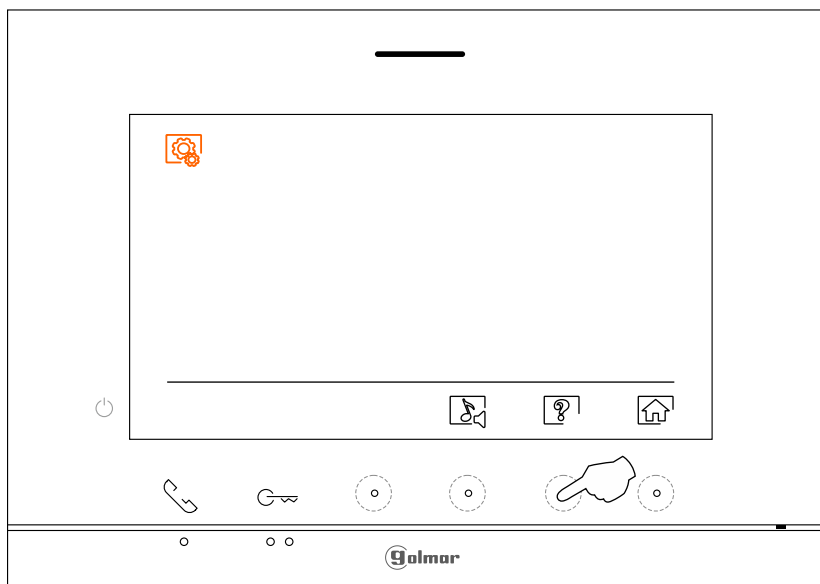

L'écran « À propos de » vous permet d'accéder aux informations relatives au moniteur, telles que la version du logiciel et savoir si le moniteur est principal ou secondaire (M, S1, S2 ou S3). Vous permet de télécharger le dernier manuel mis à jour sur votre smartphone ou tablette. Pour cela, vous devez disposer d'une Appli lecteur de code QR. Vous permet de restaurer les valeurs d'usine du moniteur, telles que les mélodies, le volume d'appel, etc. Pressez le poussoir situé sous l'icône pour revenir sur le menu paramètres principaux.

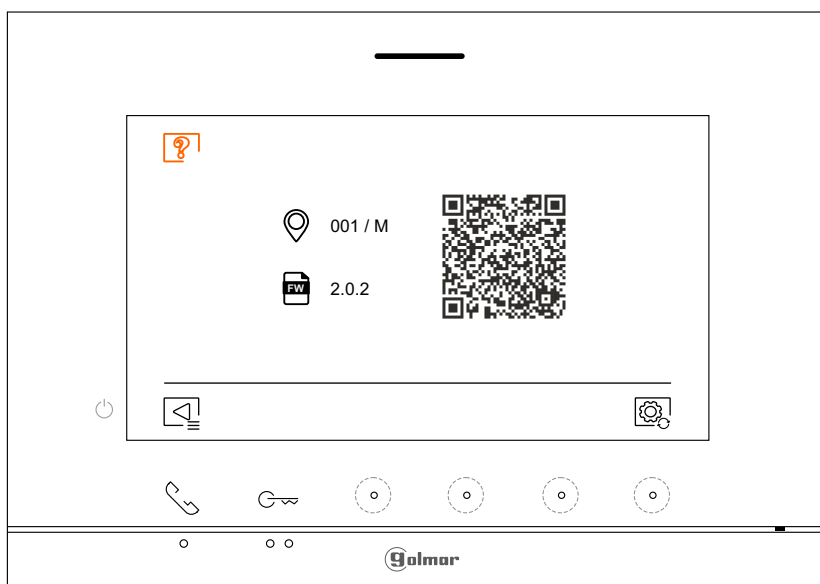

Pour restaurer les valeurs d'usine du moniteur, pressez le poussoir masqué situé sous l'icône pour accéder au menu de restauration des valeurs d'usine, puis pressez le poussoir masqué situé sous l'icône pour procéder à la restauration des valeurs. Pressez le poussoir situé sous l'icône pour revenir sur l'écran « À propos de ». Pressez le poussoir situé sous l'icône pour revenir sur le menu paramètres principaux.



Pressez le poussoir situé sous l'icône pour revenir sur le menu paramètres principaux.

Remarque : Nouveau menu disponible sur le moniteur ART 7 LITE/G2+ V.05.

Suite

Suite de la page précédente.

MONITEUR ART 7 LITE/G2+

Menu paramètres principaux



Revenir au menu principal : Pressez le poussoir situé sous l'icône  pour revenir sur le menu principal.

Écran du menu des paramètres principaux

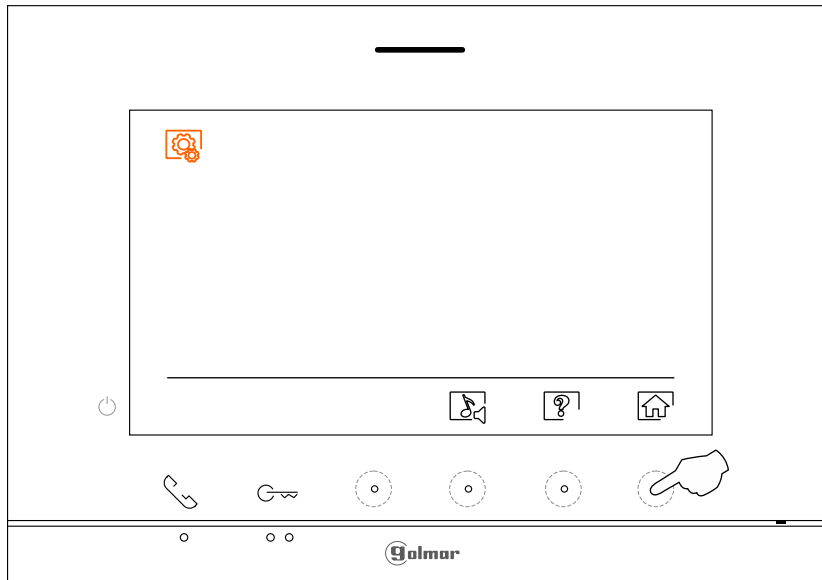

Menu principal

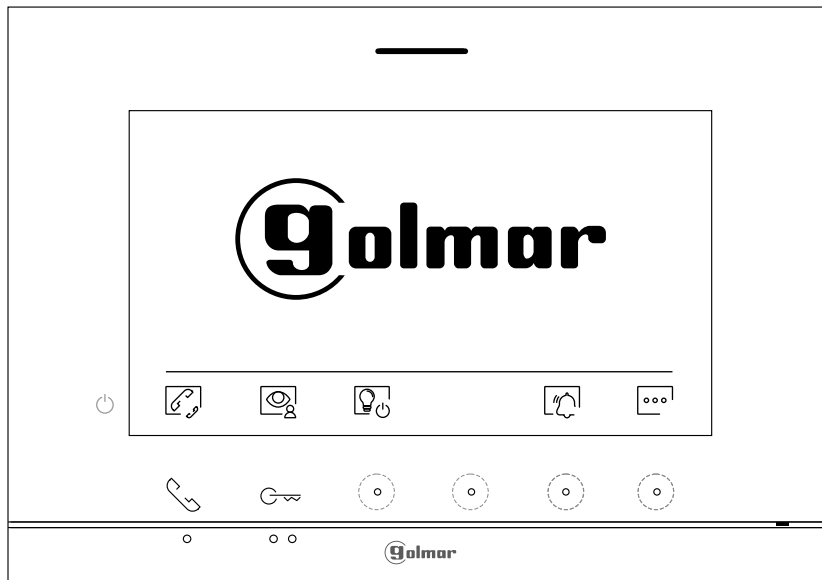





Remarque : Nouveau menu disponible sur le moniteur ART 7 LITE/G2+ V.04.

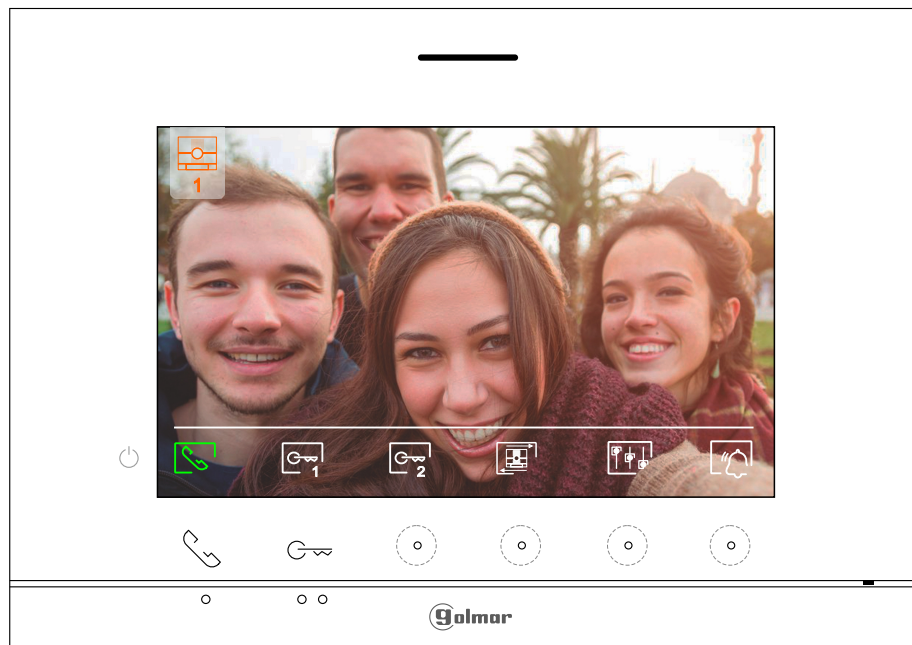

MONITEUR ART 7 LITE/G2+







Écran d'appel de la plaque (de rue)









Cet écran s'affiche à la réception d'un appel ou bien lorsque vous pressez le poussoir situé sous l'icône  du menu principal. Au cours d'un appel, l'icône  affichée sur l'écran clignotera en vert (tout au long de l'appel). La source d'origine de l'écran s'affiche en haut à gauche. L'appel prendra fin après 45 secondes.



 Seulement si vous avez pressé le poussoir masqué sous l'icône  dans le menu principal (voir page 10), l'icône  apparaîtra sur l'écran, pour terminer l'affichage en cours et retourner au menu principal.

 Pressez le poussoir masqué situé sous l'icône  pour modifier la source d'origine de l'image. Cette opération n'est possible que si le système est équipé de plusieurs platines ou d'au moins une caméra externe et que la visualisation est activée (voir les pages 26 à 27). Vous pouvez modifier la source au cours des processus de visualisation, d'appel et de communication.

 Pressez le poussoir masqué situé sous l'icône  pour accéder au menu des paramètres des images (au cours du processus d'appel). Placez-vous sur l'option que vous souhaitez modifier en pressant sur le poussoir/poussoir masqué situés sous les icônes / correspondantes et modifiez le niveau en pressant les poussoirs masqués situés sous les icônes / correspondantes, puis, pour finir, confirmez les modifications en pressant sur le poussoir situé sous l'icône  (voir page 17).

  Pressez le poussoir situé sous l'icône / pour commencer ou interrompre, respectivement, la communication audio avec la platine en cours de visualisation. La communication prendra fin après 90 secondes. Une fois la communication terminée, l'écran s'éteint.

 Pressez le poussoir situé sous l'icône  pour activer la gâche électrique (ou le dispositif connecté à la sortie CV de la platine) pendant 3 secondes (valeur d'usine, voir pages 26 à 27). Pendant l'activation, l'indicateur  s'allumera.

 Pressez le poussoir masqué situé sous l'icône  pour activer la gâche électrique (ou le dispositif connecté à la sortie du relais de la platine) pendant 1 seconde (valeur d'usine, voir pages 26 à 27). Pendant l'activation, l'indicateur  s'allumera.

 Vous permet de couper la tonalité d'appel.

Remarque : Nouveau menu disponible sur le moniteur ART 7 LITE/G2+ V.04.

MONITEUR ART 7 LITE/G2+

Écran de communication

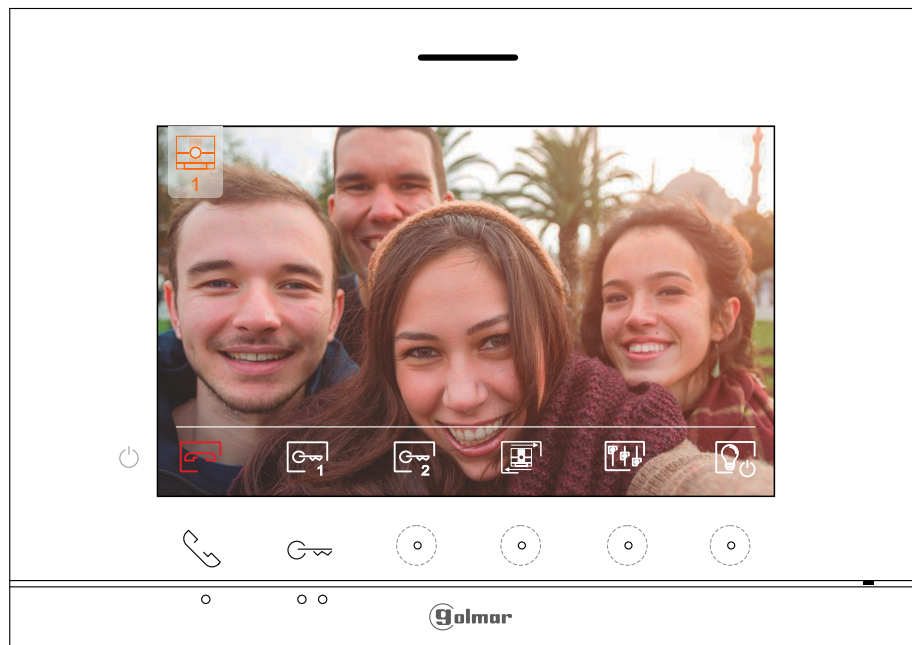







Cet écran s'affiche pendant le processus de communication. L'icône  affichée sur l'écran en rouge, la source d'origine d'où provient l'image est indiquée sur le côté gauche





Pressez le poussoir masqué situé sous l'icône  pour modifier la source d'origine de l'image. Cette opération n'est possible que si le système est équipé de plusieurs platines ou d'au moins une caméra externe et que la visualisation est activée (voir les pages 26 à 27). Vous pouvez modifier la source au cours des processus de visualisation, d'appel et de communication.





Pressez le poussoir masqué situé sous l'icône  pour accéder au menu des paramètres des images et du volume du moniteur en communication. Placez-vous sur l'option que vous souhaitez modifier en pressant sur le poussoir/ poussoir masqué situés sous les icônes /  correspondantes et modifiez le niveau en pressant les poussoirs masqués situés sous les icônes /  correspondantes, puis, pour finir, confirmez les modifications en pressant sur le poussoir situé sous l'icône  (voir pages 18).



Pressez le poussoir situé sous l'icône /  pour commencer ou interrompre, respectivement, la communication audio avec la platine en cours de visualisation. La communication prendra fin après 90 secondes. Une fois la communication terminée, l'écran s'éteint.





1

Pressez le poussoir situé sous l'icône  pour activer la gâche électrique (ou le dispositif connecté à la sortie CV de la platine) pendant 3 secondes (valeur d'usine, voir pages 26 à 27). Pendant l'activation, l'indicateur  s'allumera.



2

Pressez le poussoir masqué situé sous l'icône  pour activer la gâche électrique (ou le dispositif connecté à la sortie du relais de la platine) pendant 1 seconde (valeur d'usine, voir pages 26 à 27). Pendant l'activation, l'indicateur  s'allumera.



Pressez le poussoir masqué situé sous l'icône  pour activer « Éclairage d'escalier » (module SAR-G2+ et SAR-12/24 requis).





MONITEUR ART 7 LITE/G2+

Paramètres principaux de l'image et de communication

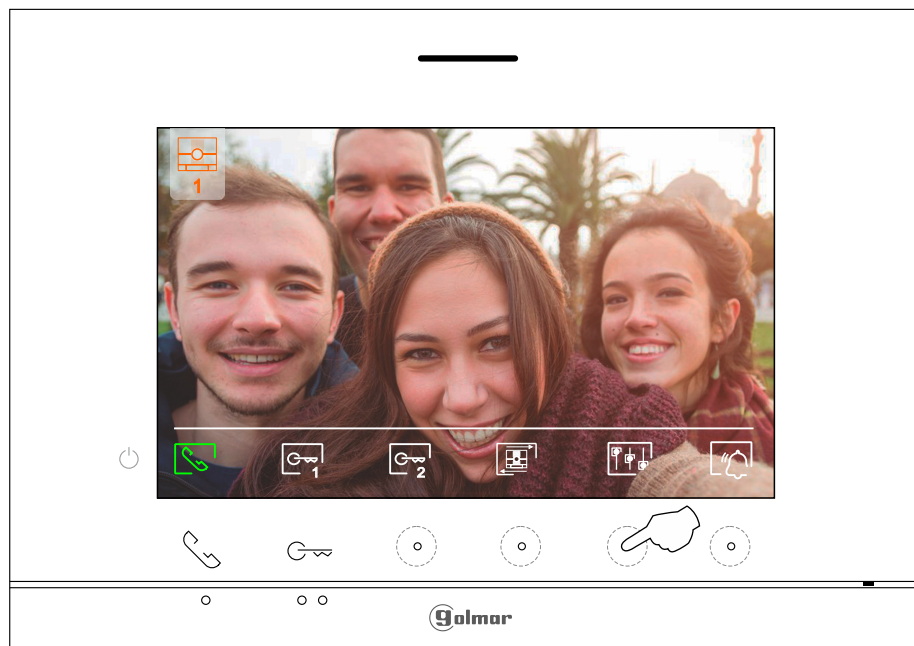
Au cours du processus de d'appel, pressez le poussoir masqué situé sous l'icône  pour accéder au menu paramètres principaux d'image du moniteur.

Écran d'appel de la platine



Le menu paramètres principaux suivant s'affichera (brillance, contraste, couleur du moniteur en cours d'appel). Placez-vous sur l'option que vous souhaitez modifier en pressant sur le poussoir/ poussoir masqué situés sous les icônes  /  correspondantes et modifiez le niveau en pressant les poussoirs masqués situés sous les icônes  /  correspondantes, puis, pour finir, confirmez les modifications en pressant sur le poussoir situé sous l'icône .

Écran des paramètres de l'image du moniteur

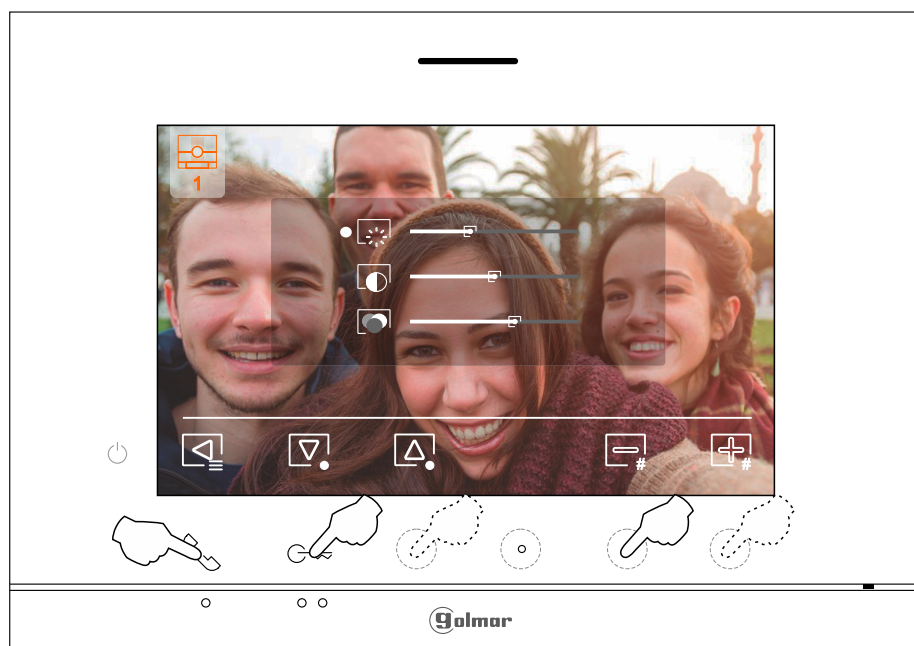





MONITEUR ART 7 LITE/G2+

Paramètres principaux de l'image et de communication

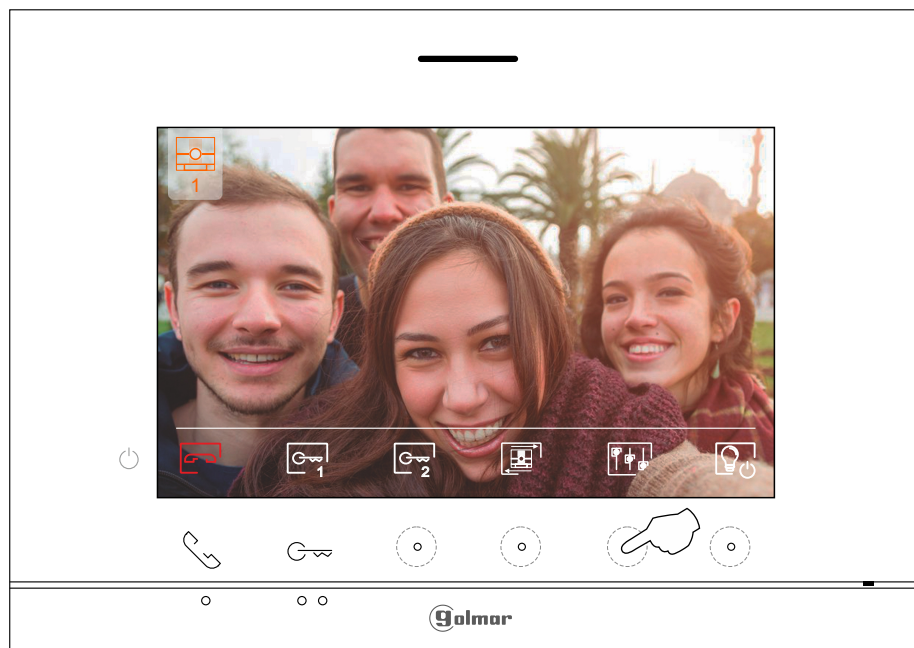
Au cours du processus de communication, pressez le poussoir masqué situé sous l'icône  pour accéder au menu paramètres principaux d'image et du volume du moniteur en communication.

Écran de communication avec le platine



Le menu paramètres principaux suivant s'affichera (brillance, contraste, couleur et volume du moniteur en communication). Placez-vous sur l'option que vous souhaitez modifier en pressant sur les poussoirs/poussoirs masqués situés sous les icônes  et modifiez le niveau en pressant les poussoirs masqués situés sous les icônes ; puis, pour quitter le menu des réglages de l'écran, de volume du moniteur et confirmer les modifications, pressez le poussoir situé sous l'icône .

Écran des paramètres de l'image et du volume de communication du moniteur

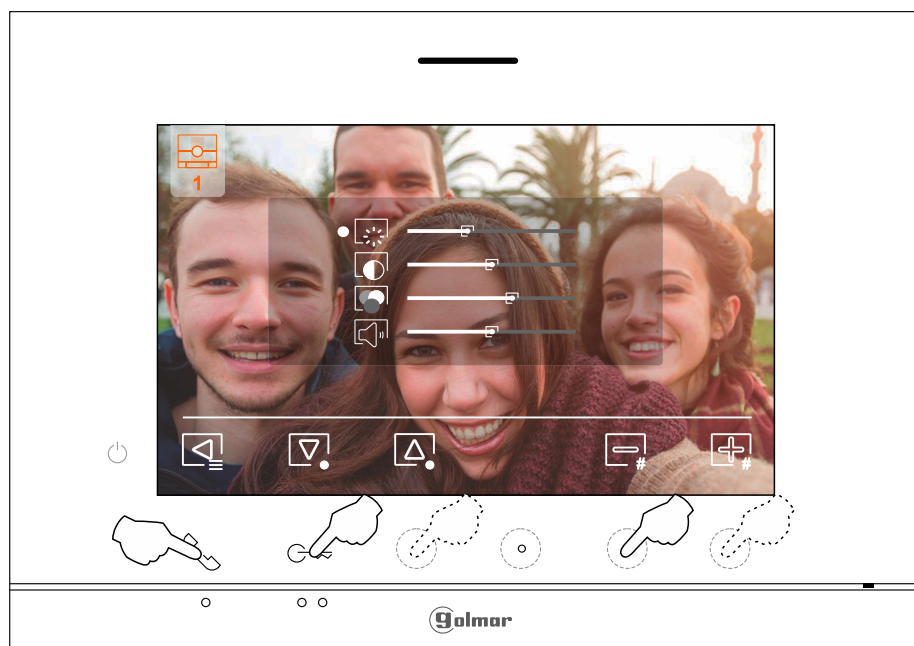

Remarque : Nouveau menu disponible sur le moniteur ART 7 LITE/G2+ V.04.

MONITEUR ART 7 LITE/G2+



Menu d'intercommunication

Accédez au menu d'intercommunication, tel qu'il est indiqué à la page 10. Ce menu vous permet, si vous le souhaitez, de contacter d'autres moniteurs de votre habitation (intercommunication interne).

 Pas de fonction.

Si au cours du processus d'intercommunication avec un autre moniteur, reçoit un appel de la platine, le processus d'intercommunication sera finalisé, et l'appel de la platine sera reçu sur le moniteur correspondant.

Pour revenir sur le menu principal, pressez le poussoir situé sous l'icône .

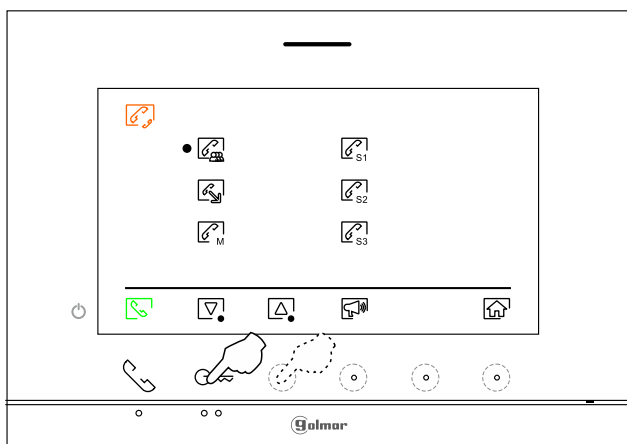

Pour réaliser un appel d'intercommunication interne (à d'autres moniteurs de la même habitation), pour sélectionner le moniteur que vous souhaitez appeler, pressez le poussoir/ poussoir masqué situés sous les icônes / , ensuite pressez le poussoir masqué situé sous l'icône  pour effectuer l'appel. Remarque : le menu « À propos de » vous permet d'accéder aux informations relatives à votre moniteur, telles que l'adresse, principal, secondaire 1 à secondaire 3 du moniteur (voir la page 9).

Menu d'intercommunication

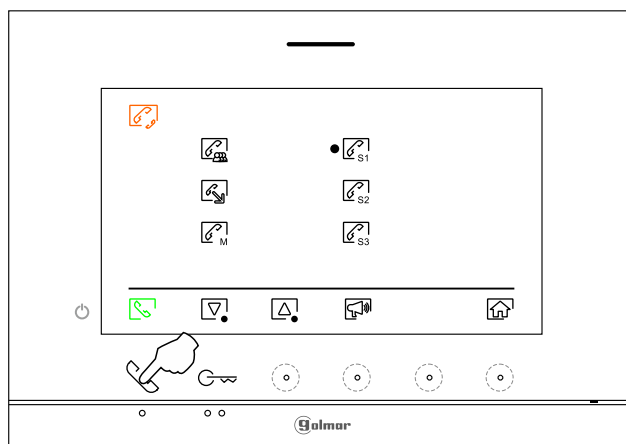

Menu d'intercommunication



Le moniteur qui réalise l'appel émettra une mélodie de confirmation et indiquera le moniteur qui reçoit l'appel. Si vous souhaitez annuler l'appel, pressez le poussoir masqué situé sous l'icône  et le moniteur revient alors au menu d'intercommunication. Le moniteur qui reçoit l'appel émettra une mélodie de confirmation et indiquera le moniteur qui réalise l'appel ; pressez le poussoir masqué situé sous l'icône  pour établir la communication, puis pressez le poussoir masqué situé sous l'icône  pour mettre fin à la communication.

Moniteur qui appelle

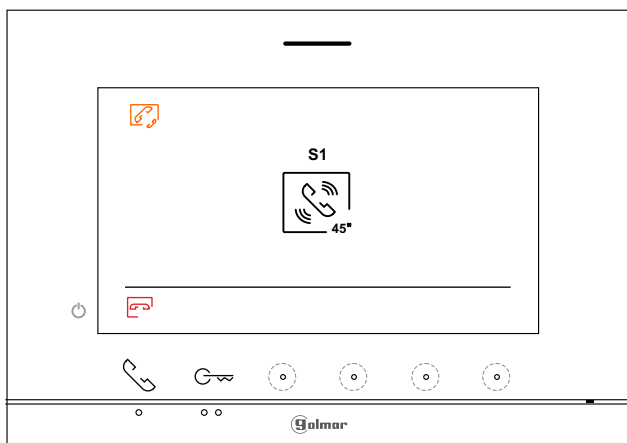

Moniteur qui reçoit l'appel

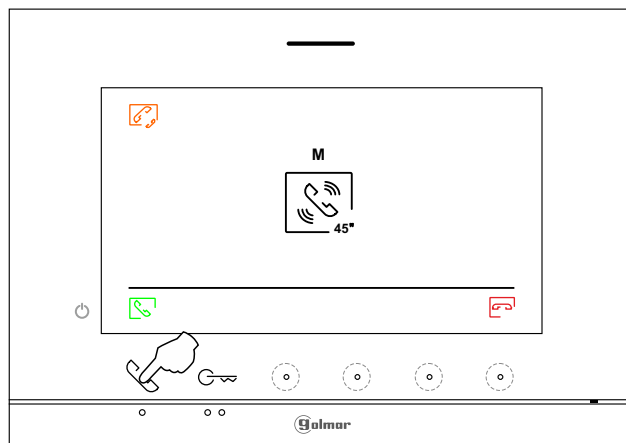

Remarque : Nouveau menu disponible sur le moniteur ART 7 LITE/G2+ V.04.

MONITEUR ART 7 LITE/G2+

Menu “ ne pas déranger “ programmé



Réglages du mode « Ne pas déranger », et fonction « ouverture automatique de la porte » :
 Accédez au menu « Ne pas déranger », tel qu'il est indiqué à la page 10.

Menu “Ne pas déranger”

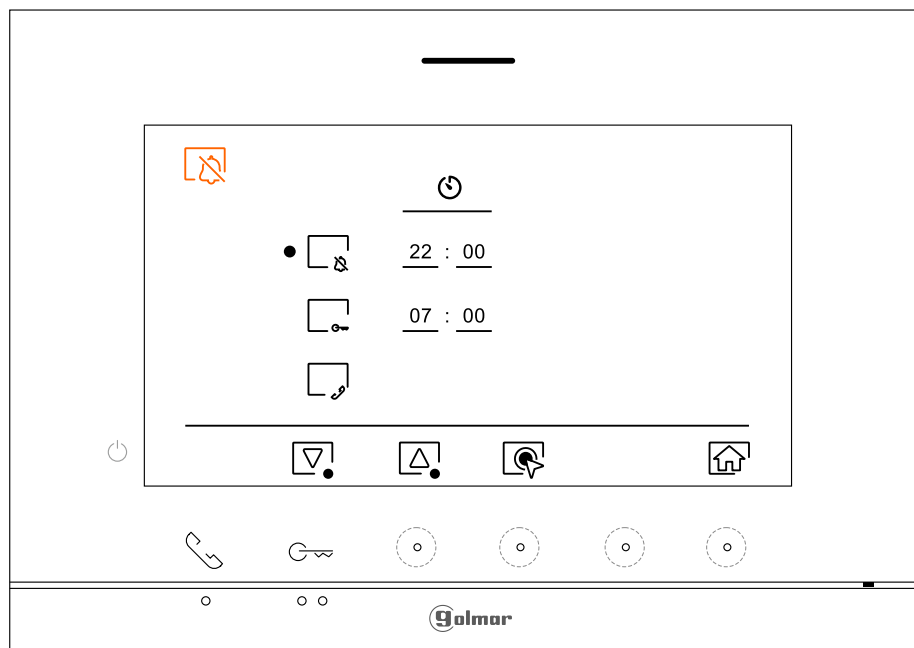

Pour établir une durée de temps pendant lequel le moniteur n'émettra pas de tonalité en cas d'appel (voir remarque “HZ” en page 5), placez-vous sur l'option signalée par l'icône [bell icon] en pressant le poussoir/poussoir masqué situés sous les icônes [down arrow] / [up arrow] correspondantes, puis sélectionner l'option que vous souhaitez modifier en pressant le poussoir masqué situé sous l'icône [circular arrow]; une fois cela fait, sélectionnez le champ à modifier en pressant les poussoirs [left arrow] / [right arrow] correspondants et modifiez l'intervalle de temps en pressant les poussoirs masqués situés sous les icônes [minus] / [plus] correspondantes; pour finir, confirmez les modifications en pressant le poussoir situé sous l'icône [confirm]. Pressez le poussoir situé sous l'icône [home] pour revenir sur le menu paramètres principaux.

Remarque: Depuis le menu principal, vous pouvez, si vous le souhaitez, activer ou désactiver la fonction « Ne pas déranger », et ce, indépendamment de l'état du temporisateur (voir page 10).

Écran sélectionner option

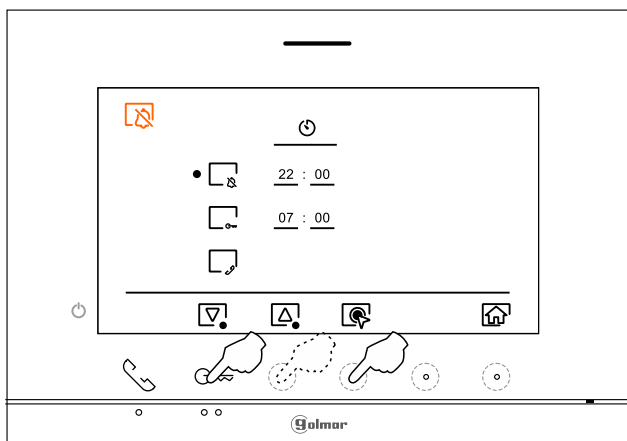



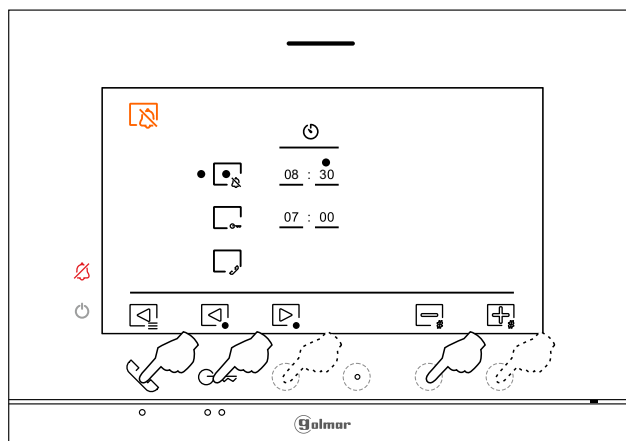









Modifiez le durée de temps



Suite de la page précédente.
MONITEUR ART 7 LITE/G2+

Menu “ ne pas déranger “ programmé

 Pour activer et établir une durée de temps pour l'ouverture automatique de la porte  (3 s après avoir reçu un appel de la platine), placez-vous sur l'option signalée par l'icône  en pressant le poussoir/poussoir masqué situés sous les icônes  /  correspondantes, puis sélectionnez l'option pour activer la fonction d'ouverture automatique de la porte en pressant le poussoir masqué situé sous l'icône . Si, par la suite, vous souhaitez établir un intervalle de temps pour l'ouverture de la porte, sélectionnez le champ à modifier en pressant les poussoirs  /  correspondantes et modifiez l'intervalle de temps en pressant les poussoirs masqués situés sous les icônes  /  correspondantes et, pour finir, confirmez les modifications en pressant le poussoir situé sous l'icône . Pressez le poussoir situé sous l'icône  pour revenir sur le menu paramètres principaux. **(Cette fonction est désactivée par défaut. Pour l'activer, reportez-vous aux pages de 26 à 27).**

Écran sélectionner option

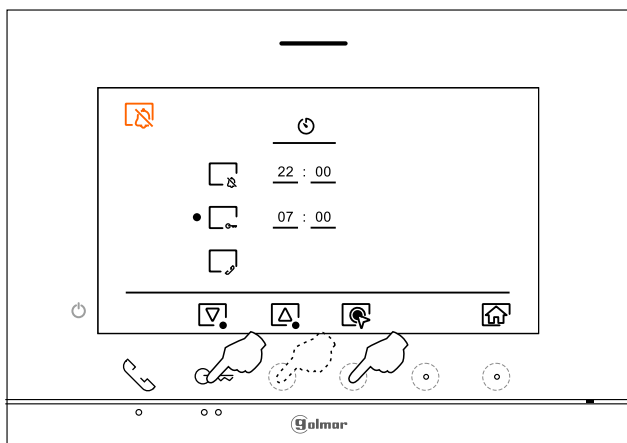

Établir une durée de temps

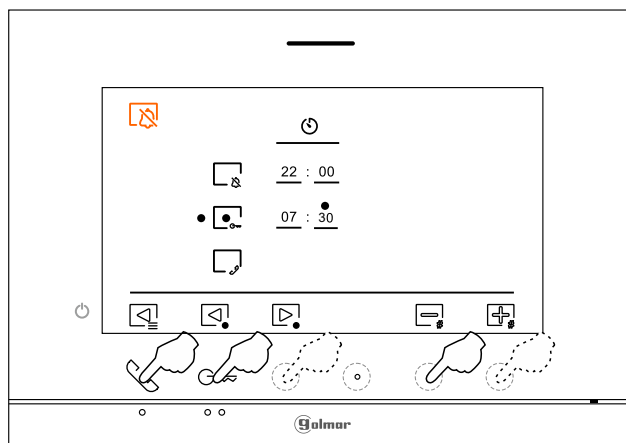

 Pas de fonction dans ce kit.

Si vous avez activé le mode « Ouverture automatique de porte » (voir page 21), l'icône  s'affiche en haut à gauche de l'écran du menu principal et l'icône  de notification clignote.

Menu principal

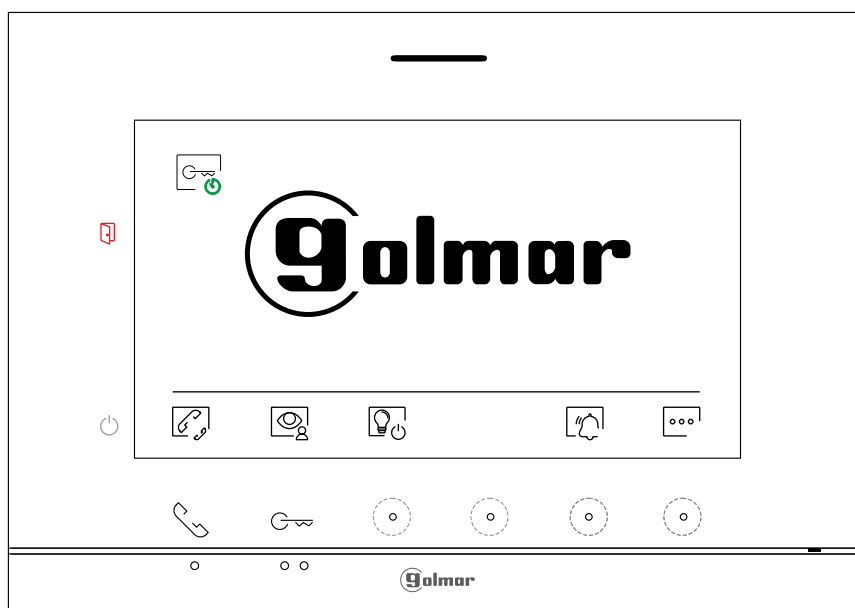

Remarque : Nouveau menu disponible sur le moniteur ART 7 LITE/G2+ V.04.

SCHEMAS D'INSTALLATION

Sections et distances

- Maximum 1 habitation.
- Le nombre maximal de moniteurs par habitation est de 4.
- Le nombre maximal de moniteurs en cascade est de 4.
- Le nombre maximal de platines d'accès est de 2.

Type de câble	A	B	C
2 x 0,75mm ² (AWG18)	30 m	30 m	15 m
CAT5 (*)	60 m	60 m	30 m
RAP-GTWIN/HF	60 m	60 m	30 m

- A. Distance entre l'alimentateur et la plaque (de rue) la plus éloignée.
 - B. Distance entre l'alimentateur et le moniteur (ou distributeur) le plus éloigné.
 - C. Distance entre un distributeur et le moniteur le plus éloigné de l'une de ses sorties.
- (*) Utilisez deux paires torsadées pour chaque ligne de bus.

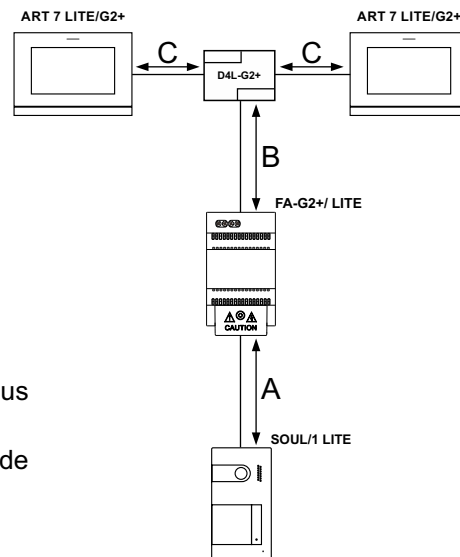

Une habitation équipée d'une platine d'accès et d'un moniteur

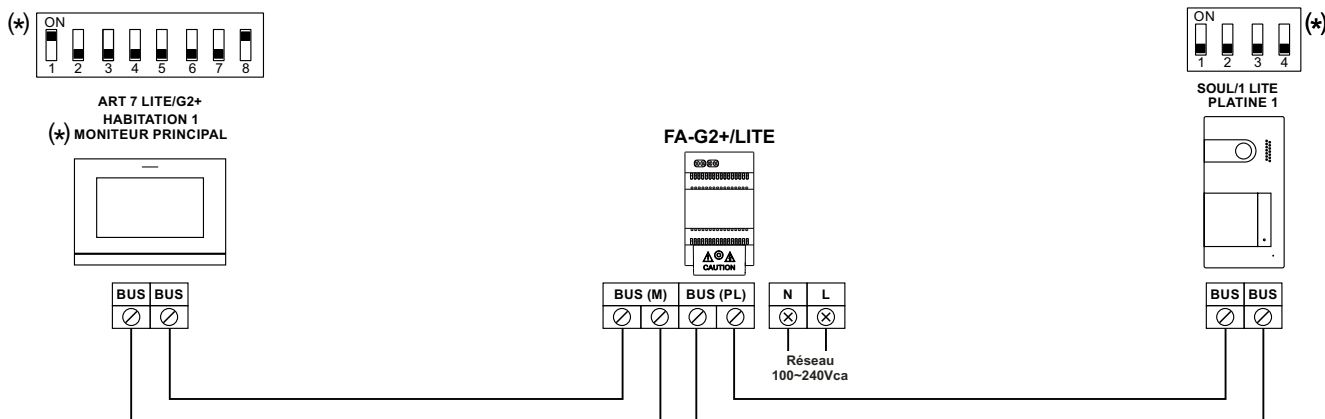

(*) Remarque: Valeur de fabrique.

Une habitation équipée de deux platines d'accès et d'un moniteur

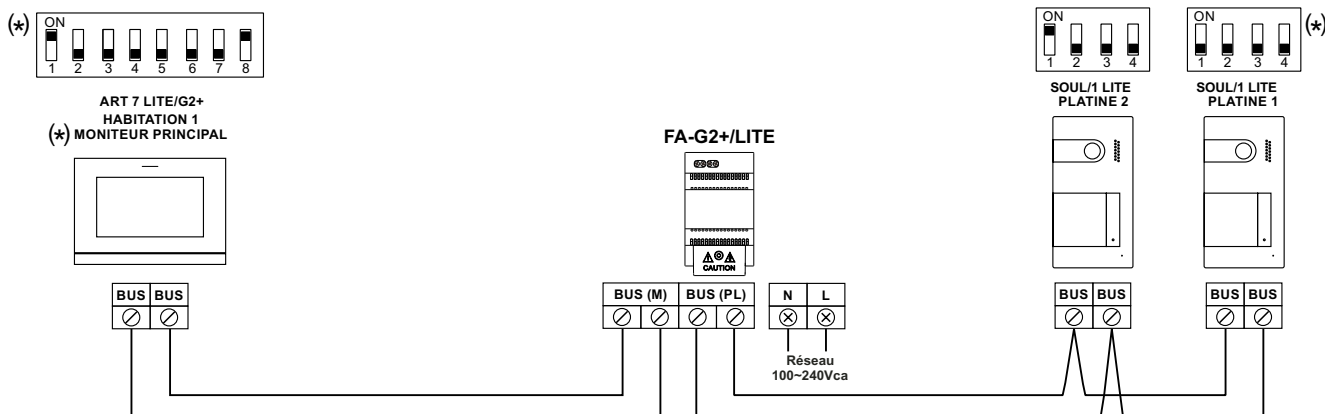

(*) Remarque: Valeur de fabrique.

SCHEMAS D'INSTALLATION

Une habitation équipée avec jusqu'à deux platines d'accès et quatre moniteurs en cascade

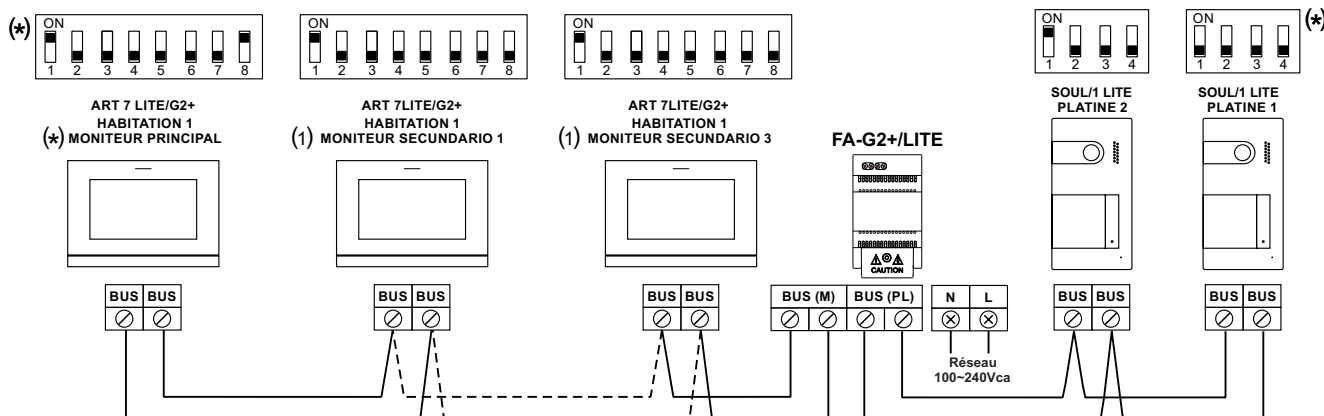

(1) Remarque : Pour établir le moniteur comme moniteur secundario, voir pages 25 à 26.

(*) Remarque: Valeur de fabrique.

Une habitation équipée avec jusqu'à deux platines d'accès et quatre moniteurs en distribution

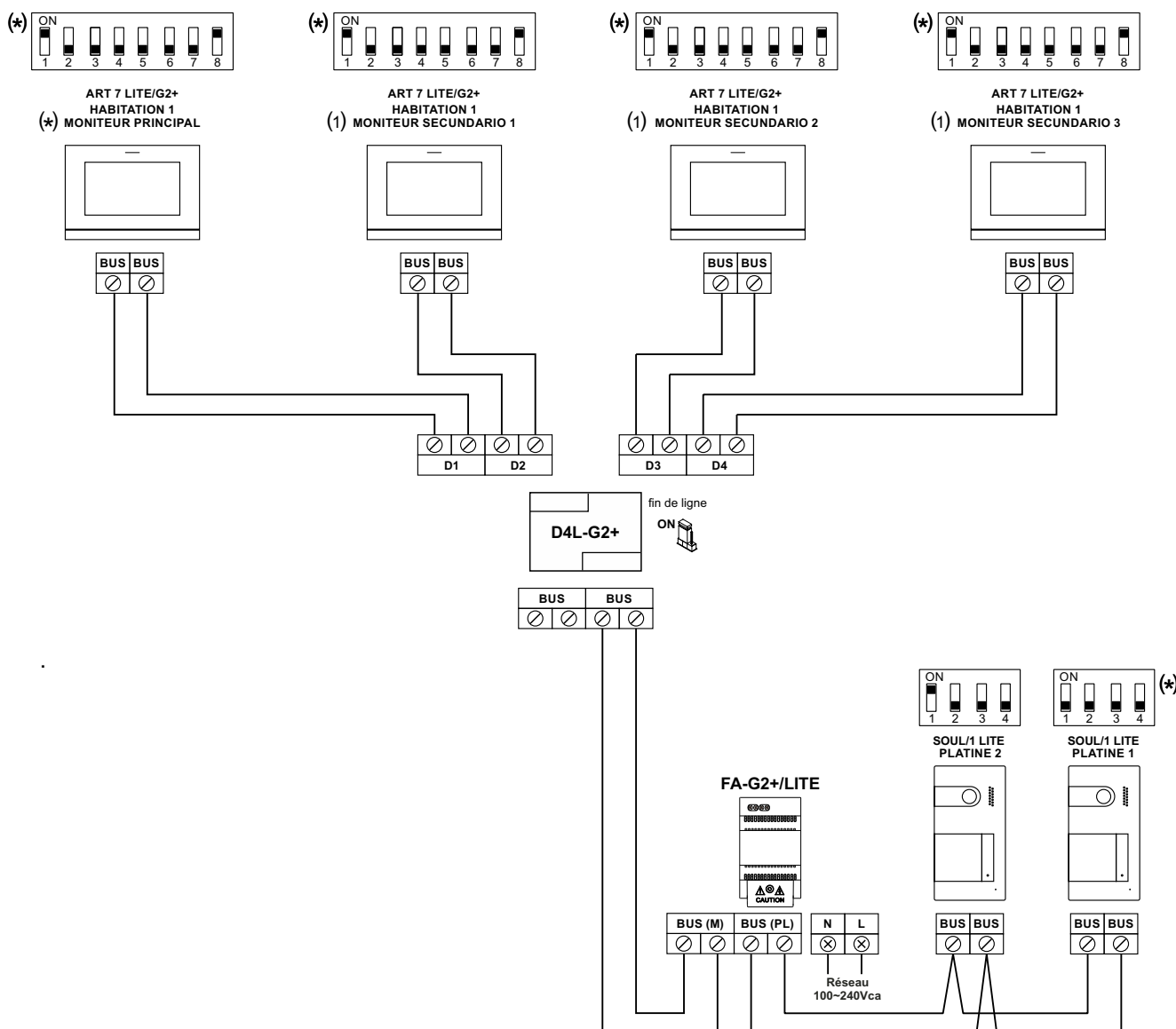

(1) Remarque : Pour établir le moniteur comme moniteur secundario, voir pages 25 à 26.

(*) Remarque: Valeur de fabrique.

SCHEMAS D'INSTALLATION

Connexion d'une gâche électrique

Le schéma illustre la connexion d'une gâche électrique de 12 V CC, d'une consommation maximale de 270 mA. L'activation se fait en pressant l'icône .

Le délai d'activation est de 3 secondes en sachant qu'il est possible de le régler entre 0,5 et 10 secondes (voir page 26 à 27).

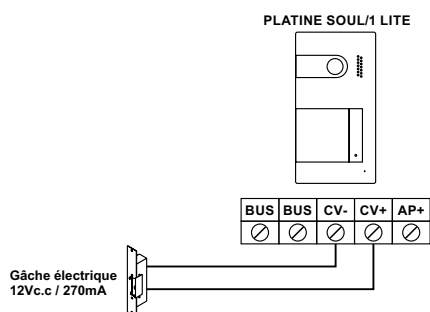

Si vous souhaitez installer une gâche électrique en courant alternatif, veuillez employer un relais et un transformateur adapté à la consommation, et la varistance fournie. L'exemple illustre un relais Golmar SAR-12/24 et un transformateur TF-104 (12 V CA/ 1,5A).

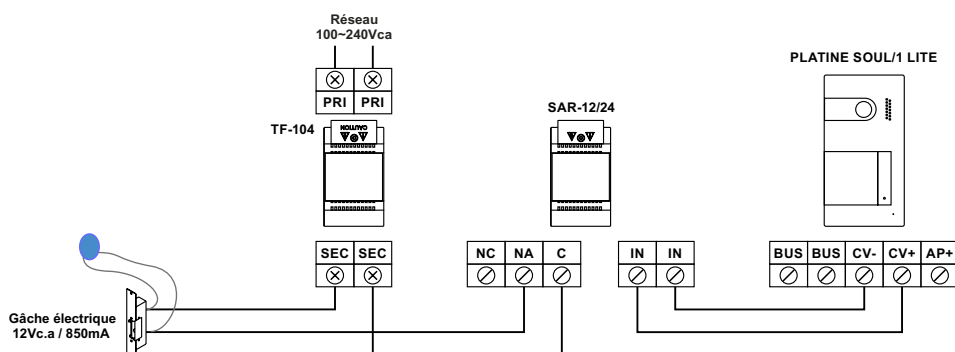

IMPORTANT : pour les installations avec deux platines d'accès et le bouton d'activation à distance AP connecté sur les deux platines (voir page 25), l'une des platines doit être connectée une gâche en CA (au lieu d'une gâche en CC).

Connexion d'un dispositif auxiliaire à la sortie de relais

Le schéma fournit un exemple de connexion d'une deuxième gâche électrique en courant alternatif. Le relais peut commuter des charges de 6 A/24 V. L'activation se fait en pressant l'icône . Le délai d'activation est de 1 seconde en sachant qu'il est possible de le régler entre 0,5 et 10 secondes (voir page 26 à 27).

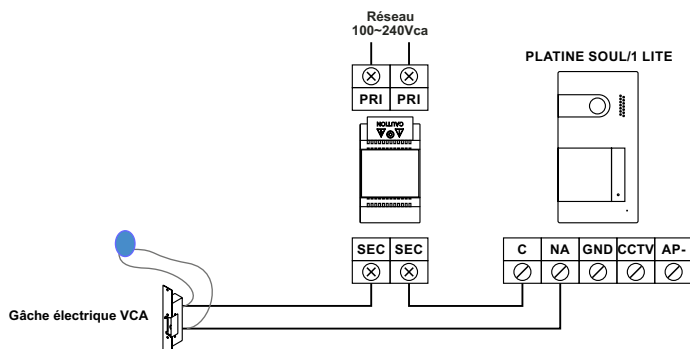

SCHÉMAS D'INSTALLATION

Connexion d'un poussoir de sortie

Le poussoir de sortie vous permet d'activer à distance la gâche électrique connectée entre les bornes CV- et CV+ (par défaut) ou la sortie de relais (voir pages 26 à 27). Le délai de retard d'activation est de 2 secondes, en sachant qu'il est possible de le régler entre 0,5 et 10 secondes (voir pages 26 à 27).

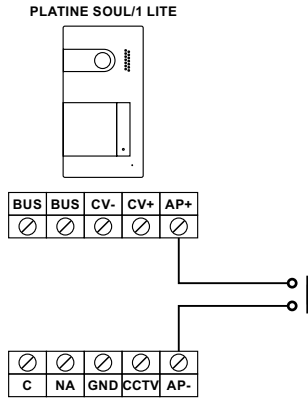

IMPORTANT : pour les installations avec deux platines d'accès et le bouton d'activation à distance AP connecté sur les deux platines, l'une des platines doit être connectée une gâche en CA (au lieu d'une gâche en CC) avec un module relais SAR-12/24 et un transformateur TF-104, (voir pages 24).

Connexion d'une caméra extérieure

Vous pouvez connecter une caméra de CCTV analogique Golmar « AHD4-3601x » à chacune des platines afin de pouvoir les visualiser sur le moniteur (voir les pages 26 à 27). La caméra doit être alimentée par le réseau local « PSU-121 ».

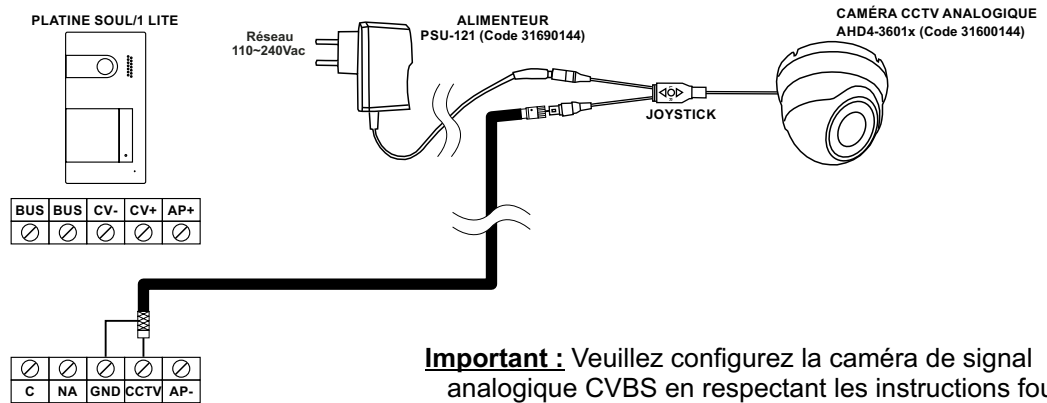

Important : Veuillez configurer la caméra de signal analogique CVBS en respectant les instructions fournies dans le manuel fourni avec la caméra AHD4-3601x.

Connexion pour le poussoir d'appel palier

Ne connectez le poussoir d'appel palier qu'au moniteur principal de l'habitation au niveau duquel vous souhaitez recevoir les appels. Par la suite, le signal reçu sera envoyé aux moniteurs secondaires de la même habitation, (voir remarque "HZ" à la page 9).

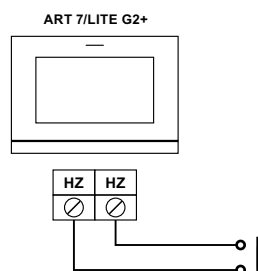

CODES SPÉCIAUX

Vous pouvez activer certaines fonctions ou modifier certains paramètres en saisissant différents codes spéciaux. Pour ce faire, accédez au menu « Installateur » du moniteur. Accédez à l'écran « À propos de » du menu des paramètres principaux (page 13), puis pressez cinq fois de suite le poussoir situé au-dessus de point d'orientation ●● pour les personnes malvoyantes.

Écran « À propos de »

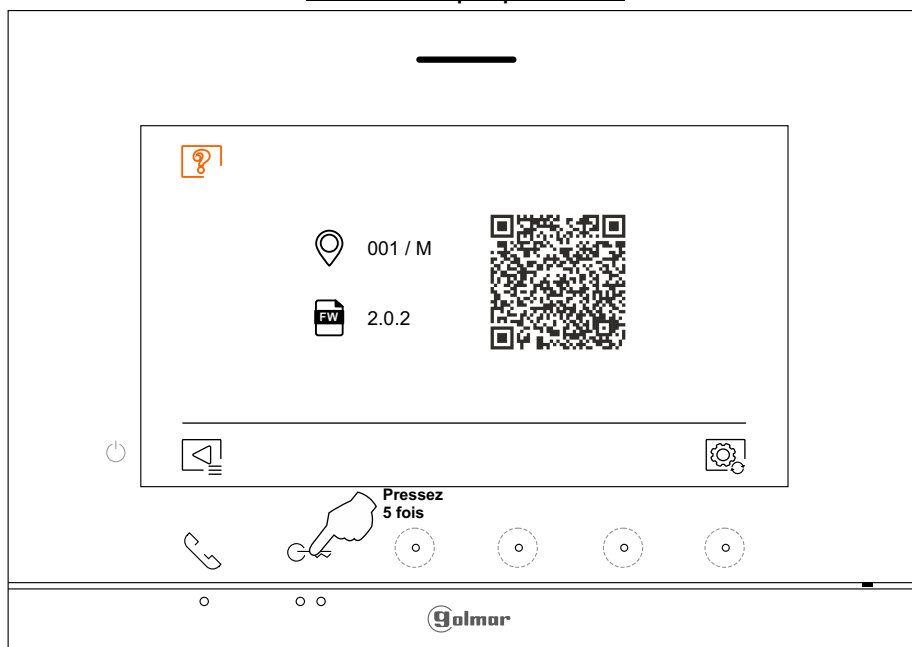

Remarque : Nouveau menu disponible sur le moniteur ART 7 LITE/G2+ V.05.

L'écran des « codes spéciaux » s'affichera. Pressez le poussoir/ poussoir masqué situés sous les icônes [?] / [?] pour sélectionner le champ que vous souhaitez modifier, puis pressez les poussoirs masqués situés sous l'icône [] / [] pour saisir le code souhaité. Après avoir saisi le code, pressez le poussoir masqué situé sous l'icône [✓] pour confirmer. Si le code introduit est correct, l'icône ✓ s'affichera. Dans le cas contraire, le message l'icône ✗ s'affichera.

Pour revenir sur l'écran « À propos de », pressez l'icône [] .

Écran des « Codes spéciaux »

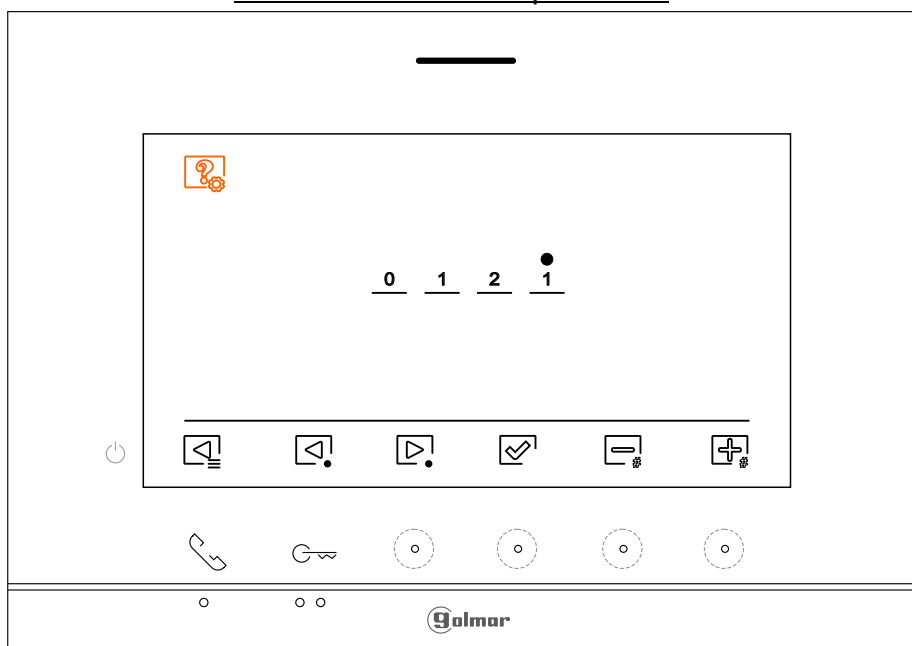

Remarque : Nouveau menu disponible sur le moniteur ART 7 LITE/G2+ V.04.

Suite

Suite de la page précédente.

CODES SPÉCIAUX

Sources de vidéo disponibles sur un moniteur (configurer seulement sur le moniteur principal).

	<u>Visible</u>	<u>Non Visible</u>	<u>Valeur d'usine</u>
Platine 1	0111	0110	0111
Platine 2	0121	0120	0120
Caméra 1	0141	0140	0140
Caméra 2	0181	0180	0180

Définir si le moniteur est principal ou secondaire:

<u>Principal</u>	<u>Secondaire 1</u>	<u>Secondaire 2</u>	<u>Secondaire 3</u>	<u>Valeur d'usine</u>
0550	0551	0552	0553	0550 (principal)

Ouverture de porte automatique à la réception d'un appel sur un moniteur (configurer seulement sur le moniteur principal).

<u>Activé</u>	<u>Désactivé</u>	<u>Valeur d'usine</u>
0441	0440	0440

Activer/désactiver (l'icône de notification « indicateur de mise en marche ») et (les LED des poussoirs masqués situés au-dessus des points d'orientation ●/●● pour les personnes malvoyantes) d'un moniteur

<u>Activé</u>	<u>Désactivé</u>	<u>Valeur d'usine</u>
0471	0470	0471 (activée)

Ne pas afficher l'image du moniteur pendant un appel à la plaque (de rue) lorsque le moniteur est en mode « Ne pas déranger ».

<u>Ne pas afficher</u>	<u>Afficher</u>	<u>Valeur d'usine</u>
0481	0480	0480 (afficher image)

Activer/désactiver l'icône  du menu principal sur tous les moniteurs du bâtiment.

<u>Activer</u>	<u>Désactiver</u>	<u>Valeur d'usine</u>
0541	0540	0541 (activée)

Délai d'activation des sorties (platine 1). (À configurer seulement sur le moniteur principal).

		<u>Valeur d'usine</u>
Gâche électrique	De 0200 (0,5 s) à 0219 (10 s)	0205 (3 s)
Relais	De 0300 (0,5 s) à 0319 (10 s)	0301 (1 s)

Configuration du poussoir d'activation à distance (platine 1). (À configurer seulement sur le moniteur principal).

		<u>Valeur d'usine</u>
Retard	De 0400 (0,5 s) à 0419 (10 s)	0403 (2 s)
Sortie	0430 (gâche électrique) ou 0431 (relais)	0430 (gâche électrique)

Délai d'activation des sorties (platine 2). (À configurer seulement sur le moniteur principal).

		<u>Valeur d'usine</u>
Gâche électrique	De 1200 (0,5 s) à 1219 (10 s)	1205 (3 s)
Relais	De 1300 (0,5 s) à 1319 (10 s)	1301 (1 s)

Configuration du poussoir d'activation à distance (platine 2). (À configurer seulement sur le moniteur principal).

		<u>Valeur d'usine</u>
Retard	De 1400 (0,5 s) à 1419 (10 s)	1403 (2 s)
Sortie	1430 (gâche électrique) ou 1431 (relais)	1430 (gâche électrique)

LED d'éclairage pour vision nocturne (platine 1), au cours d'un processus d'appel ou de communication. (À configurer seulement sur le moniteur principal).

<u>Automatique</u>	<u>Toujours ON</u>	<u>Toujours OFF</u>	<u>Valeur d'usine</u>
0450	0451	0452	0450 (automatique)

LED d'éclairage pour vision nocturne (platine 2), au cours d'un processus d'appel ou de communication. (À configurer seulement sur le moniteur principal).

<u>Automatique</u>	<u>Toujours ON</u>	<u>Toujours OFF</u>	<u>Valeur d'usine</u>
1450	1451	1452	1450 (automatique)

Activer/désactiver la confirmation sonore (platine 1). (À configurer seulement sur le moniteur principal).

<u>Activé</u>	<u>Désactivé</u>	<u>Valeur d'usine</u>
1701	1700	1701

Activer/désactiver la confirmation sonore (platine 2). (À configurer seulement sur le moniteur principal).

<u>Activé</u>	<u>Désactivé</u>	<u>Valeur d'usine</u>
2701	2700	2701

Configurer la durée de l'éclairage de 1 à 99 secondes (relais SAR-G2+). (Configurer seulement sur le moniteur principal).

	<u>Valeur d'usine</u>
De 1801 (1 s) à 1899 (99 s)	1803 (3 s)

Configurer le délais de retardement d'activation de l'éclairage de 0 à 99 secondes (relais SAR-G2+). (Configurer seulement sur le moniteur principal).

	<u>Valeur d'usine</u>
De 1900 (0 s) à 1999 (99 s)	1900 (0 s)

NETTOYAGE DU MONITEUR

- Pour le nettoyage du moniteur, ne jamais utiliser de solvants ni de produits de nettoyage contenant des acides, du vinaigre ou abrasifs.
- Utiliser à chiffon doux et non pelucheux humecté (imbibé) d'eau.
- Passer le chiffon sur le moniteur, toujours dans la même direction, de haut en bas.
- Après avoir nettoyé le moniteur, le sécher soigneusement à l'aide d'un chiffon sec, doux et non pelucheux pour éliminer l'humidité.

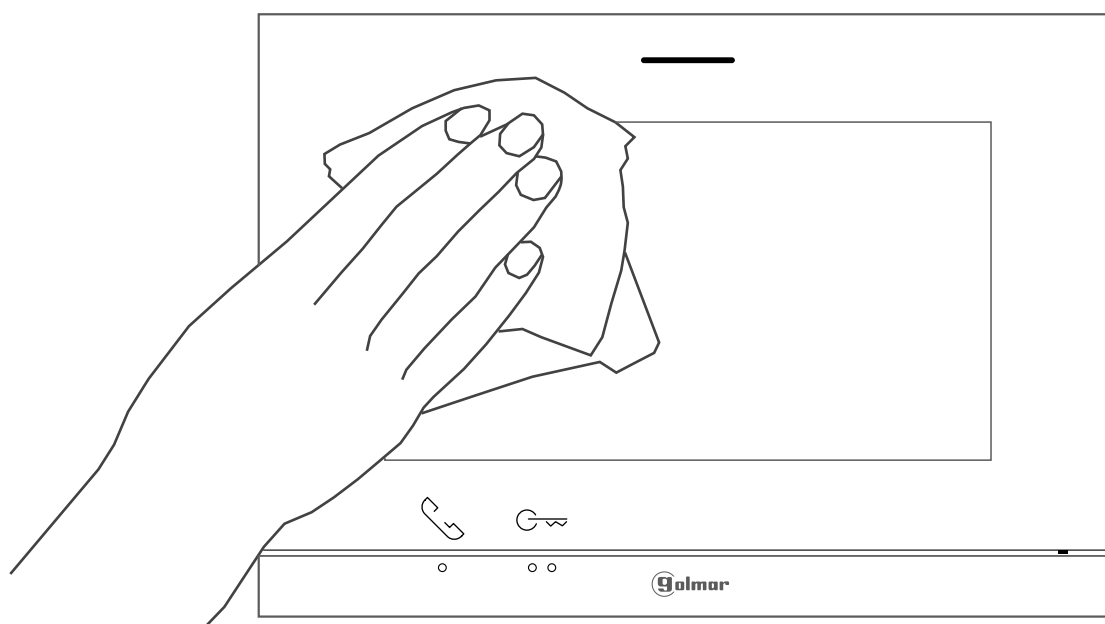

NETTOYAGE DE LA PLATINE

- Ne jamais utiliser de solvants ni de produits de nettoyage contenant des acides, du vinaigre ou abrasifs.
- Utiliser à chiffon doux et non pelucheux humecté (imbibé) d'eau.
- Passer le chiffon sur la platine, toujours dans la même direction, de haut en bas.
- Après avoir nettoyé la plaque (de rue), la sécher soigneusement à l'aide d'un chiffon sec, doux et non pelucheux pour éliminer l'humidité.

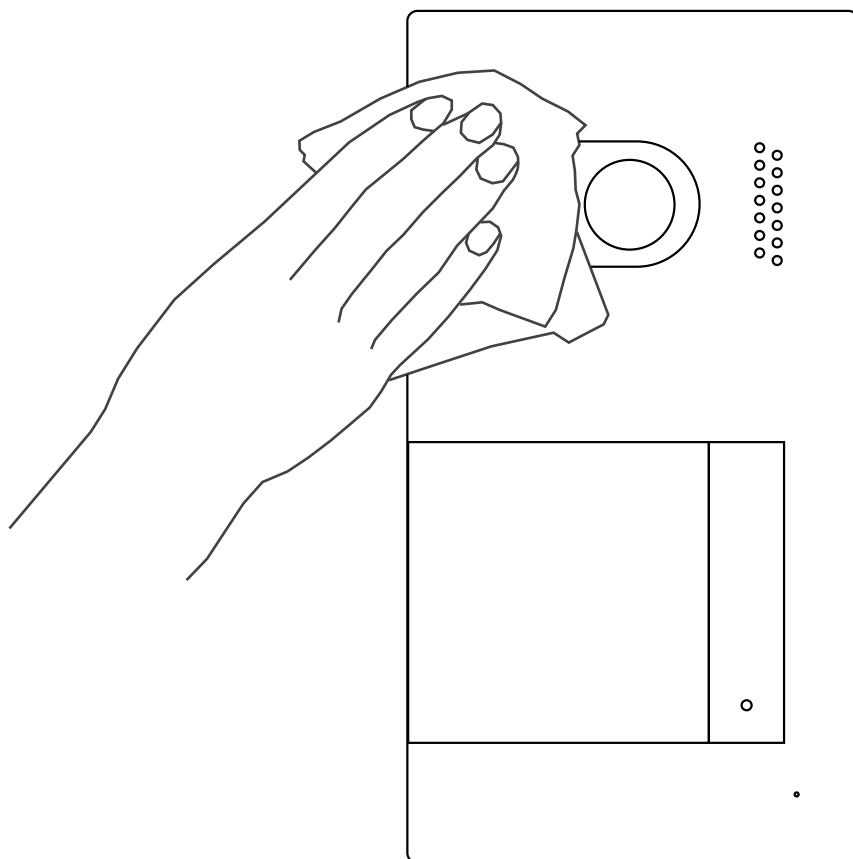

CONFORMITÉ :

Este producto es conforme con las disposiciones de las Directivas Europeas aplicables respecto a la Seguridad Eléctrica **2014/35/CEE** y la Compatibilidad Electromagnética **2014/30/CEE**.

*This product meets the essentials requirements of applicable European Directives regarding Electrical Safety **2014/35/ECC** and Electromagnetic Compatibility **2014/30/ECC**.*

*Ce produit est conforme aux réglementations européennes en vigueur en ce qui concerne la sécurité électrique **2014/35/ECC** et la compatibilité électromagnétique **2014/30/ECC**.*



NOTA: El funcionamiento de este equipo está sujeto a las siguientes condiciones:

(1) Este dispositivo no puede provocar interferencias dañinas, y (2) debe aceptar cualquier interferencia recibida, incluyendo las que pueden provocar un funcionamiento no deseado.

NOTE: Operation is subject to the following conditions:

(1) This device may not cause harmful interference, and (2) this device must accept any received interference, including the ones that may cause undesired operation.

NOTE: Le bon fonctionnement de ce produit est soumis aux conditions suivantes :

(1) Ce produit ne provoque pas d'interférences nuisibles, et (2) et il doit accepter en réception toutes les interférences , incluant celles qui peuvent provoquer un fonctionnement indésirable.



golmar@golmar.es

www.golmar.es

GOLMAR S.A.
C/ Silici, 13
08940- Cornellá de Llobregat
SPAIN



Golmar se reserva el derecho a cualquier modificación sin previo aviso.

Golmar se réserve le droit de toute modification sans préavis.

Golmar reserves the right to make any modifications without prior notice.